

О. М. Гриценко

ІНТЕРАКТИВНА МАТЕМАТИКА З DESMOS

Навчально-методичний посібник

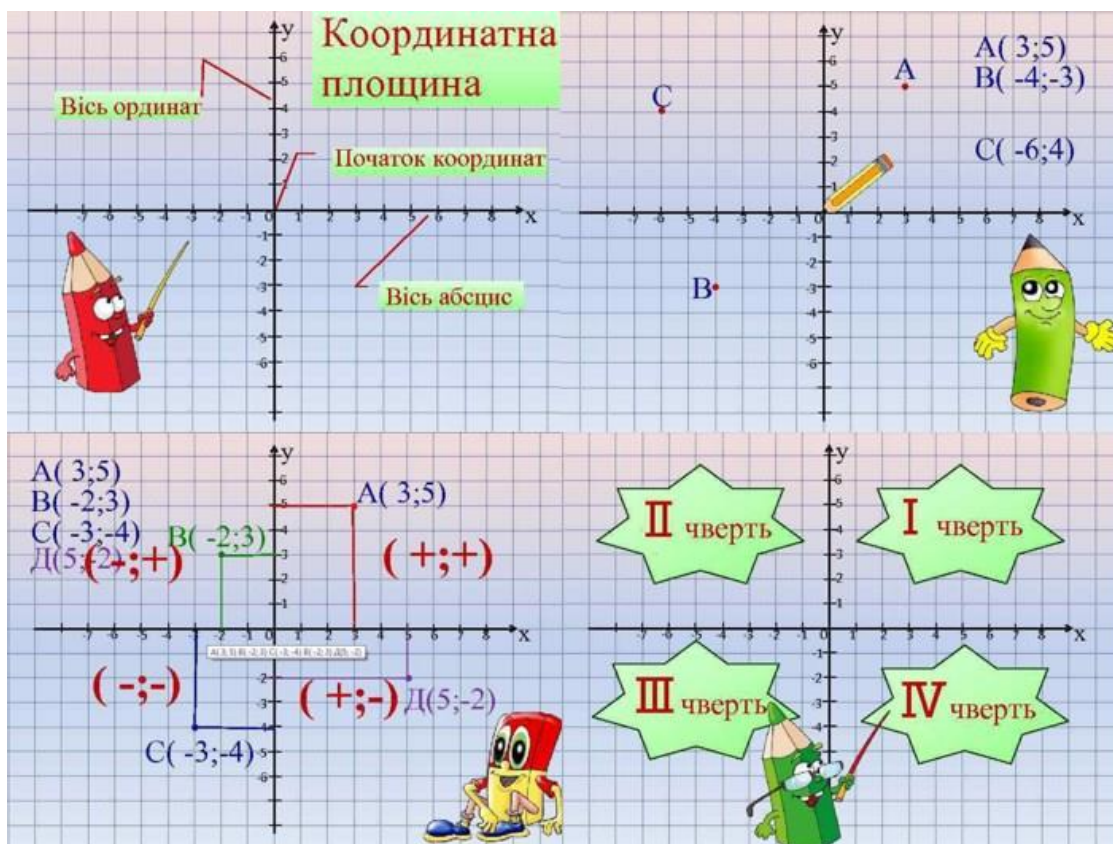

УДК 373.5.016:51

Г 85

Рекомендовано до друку Вченою радою КНЗ «Черкаський обласний інститут післядипломної освіти педагогічних працівників Черкаської обласної ради». Протокол № 5 від 20.12.2023 року

АВТОР:

Гриценко О.М., методист лабораторії-центру зовнішнього незалежного оцінювання та моніторингу якості освіти комунального навчального закладу «Черкаський обласний інститут післядипломної освіти педагогічних працівників Черкаської обласної ради»

РЕЦЕНЗЕНТИ:

Сердюк З.О., кандидат педагогічних наук, завідувач, доцент кафедри математики та методики навчання математики навчально-наукового інституту інформаційних та освітніх технологій Черкаського національного університету імені Богдана Хмельницького;

Шемшур В.М., завідувач лабораторії-центру інформаційних технологій комунального навчального закладу «Черкаський обласний інститут післядипломної освіти педагогічних працівників Черкаської обласної ради»

Г 85 Гриценко О.М. Інтерактивна математика з Desmos. Навчально-методичний посібник. Черкаси: КНЗ «ЧОПОПП ЧОР», 2023. 48 с.

Навчально-методичний посібник містить теоретичні відомості та інтерактивні завдання різного рівня складності з теми «Координатна площина» для виконання учнями в хмаро орієнтованому сервісі Desmos.

Сподіваємося, що цей посібник стане в нагоді учням, вчителям і всім, хто цікавиться використанням інтерактивних методів навчання математики.

Рекомендовано для вчителів математики закладів загальної середньої освіти.

© КНЗ «ЧОПОПП Черкаської обласної ради», 2023.

ЗМІСТ

Передмова	4
Рекомендації щодо роботи в сервісі Desmos.....	6
Завдання з теми «Координатна площина».....	13
Список використаних джерел	47

Передмова

*У математиці є своя краса,
як у живописі й поезії.
М. Жуковський*

Сьогодні вимагає від учителя впровадження у галузь освіти інформаційно-комунікаційних технологій, адже вони є невід'ємною частиною реалізації загальнонаціональної програми цифровізації освітнього процесу.

Застосування ІКТ на уроках математики значно підвищує інтерес учнів як до предмета, так і до навчання в цілому, створює умови для розвитку дитини, активізує пізнавальну діяльність, спонукає творчо підходити до розв'язку завдань, що в свою чергу сприятиме підвищенню якості математичної освіти. ІКТ, як засіб навчання, можна використовувати на всіх етапах процесу навчання на уроці: при поясненні нового матеріалу, закріпленні, повторенні, контролі, оцінюванні. Хмарними технологіями можна користуватися як під час уроків, так і будучи поза межами навчального закладу.

Отже, на уроках математики потрібно розширювати застосування програмних засобів, що надають можливість розв'язувати досить широке коло математичних задач різних рівнів складності.

Серед онлайн-засобів, що можуть бути використані як об'єкт вивчення вчителями особливої уваги заслуговує графічний калькулятор Desmos. Платформа відкрита, безкоштовна, працює у веб-браузері без додаткових завантажень та вимог до обладнання, не потребує встановлення, але може бути завантажена як додаток на смартфон чи планшет. Застосунок надає засоби для створення якісних інтерактивних дидактичних матеріалів, візуальних моделей, що доцільно використовувати для унаочнення теоретичного матеріалу.

Desmos Calculator може виконувати всі функції звичайних графічних калькуляторів як для обчислення так і для унаочнення до математичних завдань: – статичні демонстрації (побудови на площині, без зміни вхідних параметрів);

- динамічні демонстрації (з прив'язкою об'єктів до функцій з параметрами з змінними вхідними параметрами);
- динамічні анімовані картинки.

Desmos має простий та інтуїтивний інтерфейс. Учителі математики можуть використовувати даний сервіс на уроках під час вивчення нового матеріалу і під час перевірки набутих учнями знань. Сервіс надає можливість будувати різні зображення за точками. Саме тому його можна вже використовувати на уроках математики в 6 класі під час вивчення теми «Координатна площина». Залучення ресурсів ІКТ допоможе вчителю краще й мотивувати школярів до навчання.

Посібник містить різноманітні завдання з теми «Координатна площина», які систематизовані та адаптовані для виконання в хмаро орієнтованому сервісі Desmos. Виконання учнями цих завдань надасть можливість набути навичок побудови точок за їх координатами та знаходження координат точок, що вже побудовані, на координатній площині.

У посібнику завдання впорядковані за рівнем складності. Кожне завдання містить умову – координати точок та розв'язок – зображення – результат виконання завдання в сервісі Desmos. Запропонований формат виконання завдань сприяє активізації навчального процесу, зацікавлює, розвиває увагу, кмітливість. З допомогою сервісу учні мають можливість створювати свої завдання.

Сподіваємося, що розв'язання запропонованих завдань за допомогою інтерактивного сервісу Desmos допоможе вчителю організувати творчий підхід до вивчення даної теми, а учням – отримати хороші результати в її засвоєнні. Адже застосування різних методів навчання у різноманітних їх поєднаннях створює оптимальні умови для засвоєння знань та вироблення практичних навичок, забезпечує високу результативність навчання.

Рекомендації щодо роботи в сервісі Desmos

Для використання сервісу Desmos в адресному рядку браузера потрібно ввести: **desmos.com**. Перед вами буде початкова сторінка (див. рис. 1).



Рис.1. Початкова сторінка сервісу Desmos

Для роботи з сервісом Desmos рекомендуємо використовувати браузер **Chrome**, оскільки він має підтримку синхронного перекладу українською мовою.

Праворуч вгорі на сторінці розташована кнопка «**Увійти**». Автентифікація користувачів у сервісі здійснюється через **Google** або **Apple** акаунти.

Для використання графічного калькулятора сервісу Desmos слід натиснути на **Graphing Calculator**.

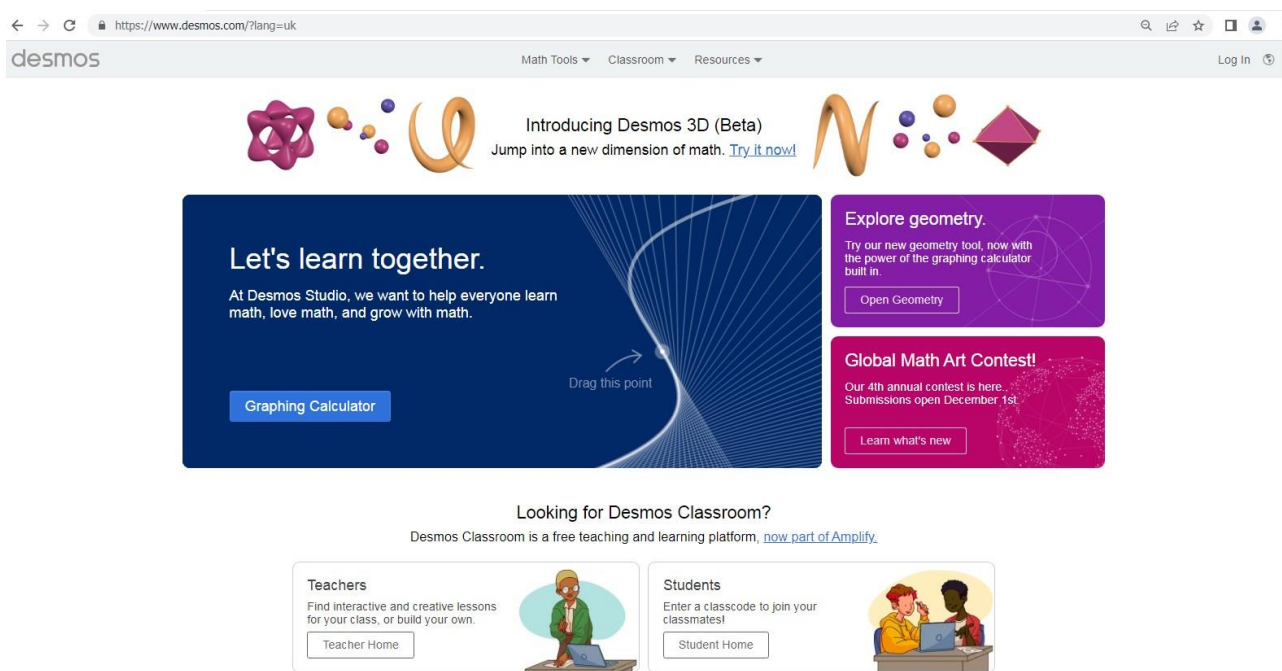
Робоче поле графічного калькулятора (див. рис. 2) містить *поле системи координат* та *поле для введення функціональної залежності або виразу*.



Рис. 2. Робоче поле графічного калькулятора



Більшу частину сторінки займає поле системи координат. Ліворуч на екрані розташоване поле для введення функціональної залежності або виразу. Ліворуч у нижній частині екрану розташована **клавіатура**, яку за потреби можна приховати. У рядку для виразу поля системи координат вводити точки можна користуючись екранною або настільною клавіатурою.

Вгорі праворуч у вікні графічного калькулятора розміщена кнопка – **налаштування зображення** (див. рис. 3).

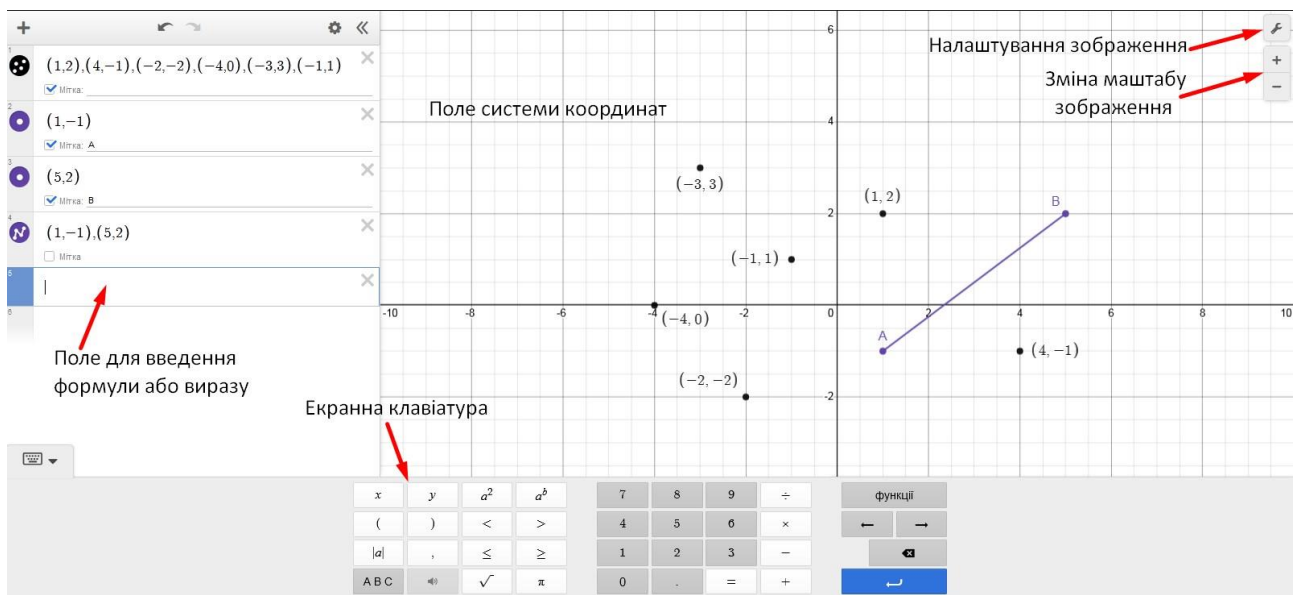

У вікні налаштування зображення можна вибрати такі опції: показувати чи не показувати числа на осі координат, додаткові лінії сітки, саму сітку, осі координат та стрілки на них, вибравши відповідні опції. Користувач може вибрати межі осей координат, змінюючи їх значення у відповідному полі налаштування зображення.

Під кнопкою «**Налаштування зображення**» у правій верхній частині робочої області розташовані кнопки, якими можна скористатися для масштабування зображення, а саме:

-  – збільшити масштаб;
-  – зменшити масштаб;
-  – масштаб за замовчуванням.





Рис. 3. Налаштування зображення

Щоб зафіксувати точку в полі для введення формули або виразу потрібно записати її координати. При цьому важливо щоб:

- 1) Координати точок записувалися в дужках через кому. Кожна дужка відокремлюється одна від одної комою.
- 2) В записі десяткового дробу замість коми ставилася крапка.

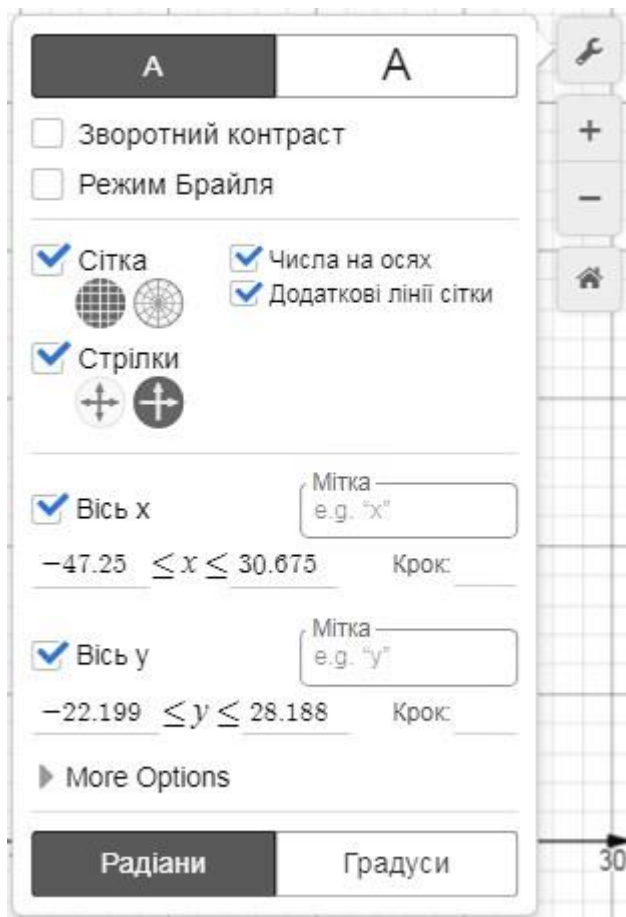
3) Запис звичайного дроби здійснювався або з екранної клавіатури за

допомогою кнопки , або з настільної клавіатури за допомогою кнопки  (на англ. розкладці).

Активація мітки призведе до відображення координат даної точки в полі системи координат. Якщо в полі «Мітка» поставити ще й назву точки (велика літера латинського алфавіту), то замість координат у полі системи координат появиться літера. За необхідністю будь-яку точку на графіку функції можна підписати – координати чи літера.

Утримуючи лівою кнопкою миші піктограму зліва біля координати точки, відкриється *меню стилів, кольорів та перетягувань для точки* (див. рис. 4).



Рис. 4. Меню стилів, кольорів та перетягувань для точки.

Існує можливість позначати точку як «виколота», змінити колір, поставити координати та змінити координати точки, перемістивши її в інше місце на полі системи координат.

Для відображення кількох точок в полі системи координат слід в рядку для виразу через кому записати координати цих точок. Утримуючи лівою

кнопкою миші піктограму зліва біля координат даних точок відкриється **меню стилів, кольорів для точок** (див. рис. 5), яке надасть можливість позначати точки як «виколоті», змінити їх колір, поставити координати точок та з'єднати дані точки відрізками в тому порядку, в якому вони записані. Щоб з'єднати записані в рядку для виразу точки, потрібно в меню стилів, кольорів для точок активувати пункт «Лінії».

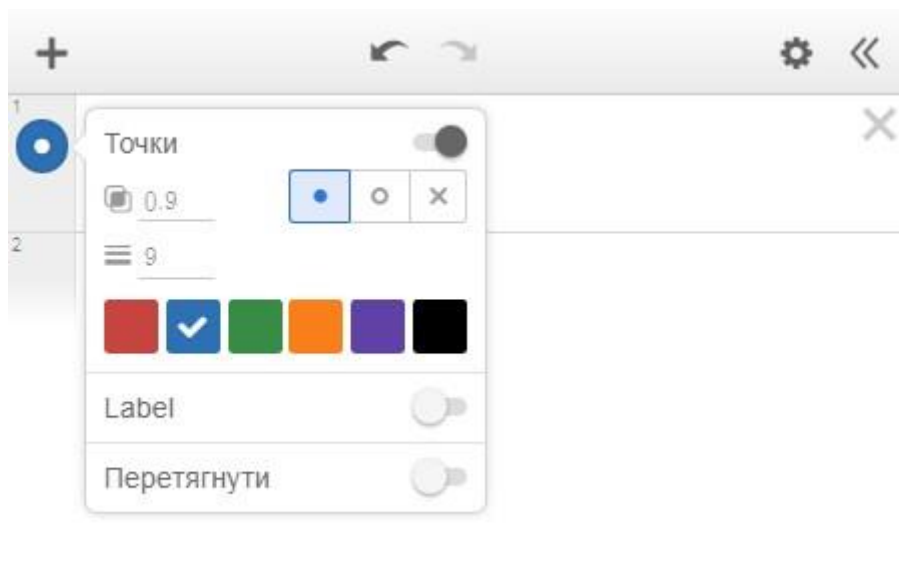

Рис. 5. Меню стилів, кольорів для точок

Збереження зображення

Створивши зображення в полі системи координат, – потрібно його зберегти, щоб при потребі в будь-який час ми змогли ним скористатися.

На верхній панелі інструментів калькулятора зліва, над полем для введення формул розміщене **меню**, за допомогою якого ми можемо **назвати зображення, зберегти його та переглянути всі збережені зображення** (див. рис. 6).

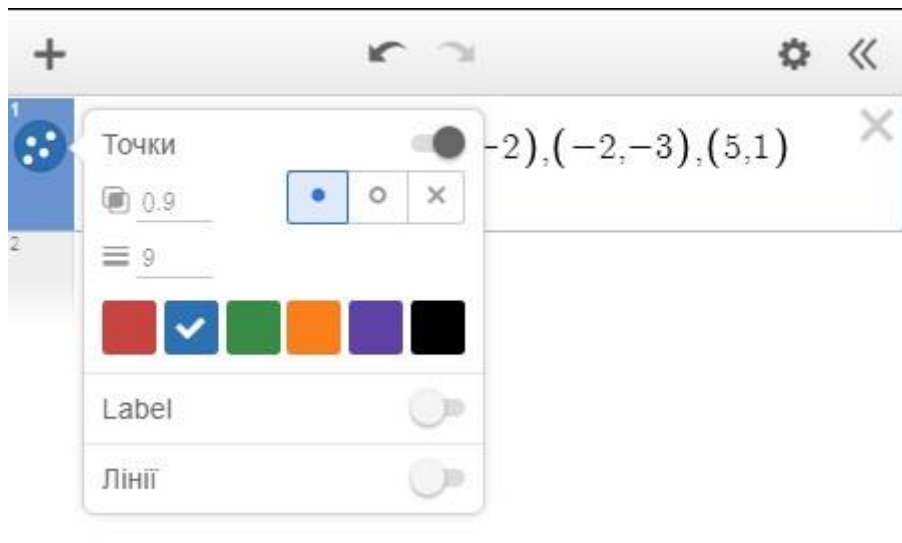



Рис. 6. Меню зображень

Опублікування зображення

Створивши зображення в полі системи координат, ми можемо ним поділитися з іншими користувачами. На верхній панелі інструментів калькулятора справа, над полем системи координат розміщена кнопка «Поділитися» . Активізація кнопки надасть можливість скопіювати покликання на зображення, роздрукувати дане зображення з сайту, завантажити PNG файл на комп'ютер та отримати HTML код для розміщення зображення на іншому сайті (див. рис. 7).

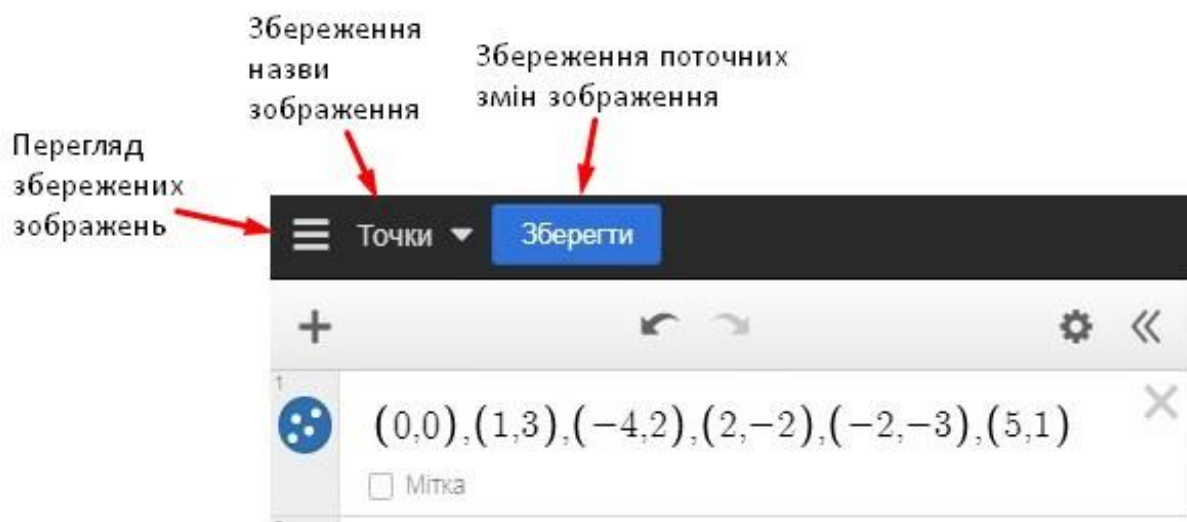

Рис. 7. Поділитися зображенням

Цей короткий опис функціоналу сервісу Desmos не розкриває усіх його можливостей, а стосується лише засобів побудови зображень.

Завдання з теми «Координатна площина»

Позначте точки на координатній площині та з'єднайте їх послідовно, (так, як вони записані). Отримаєте контур малюнка максимально наближений до дійсності.

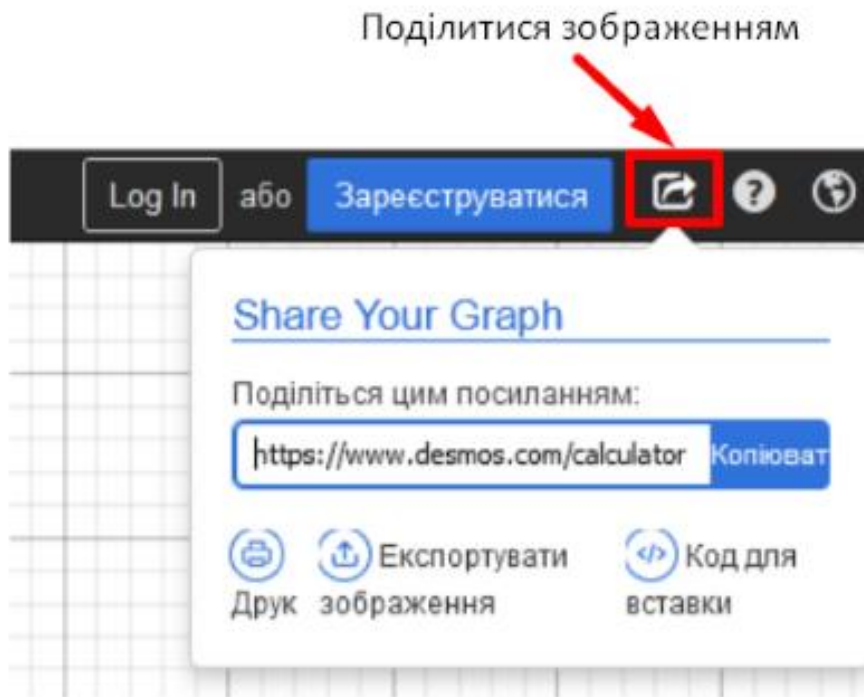
Настільна лампа

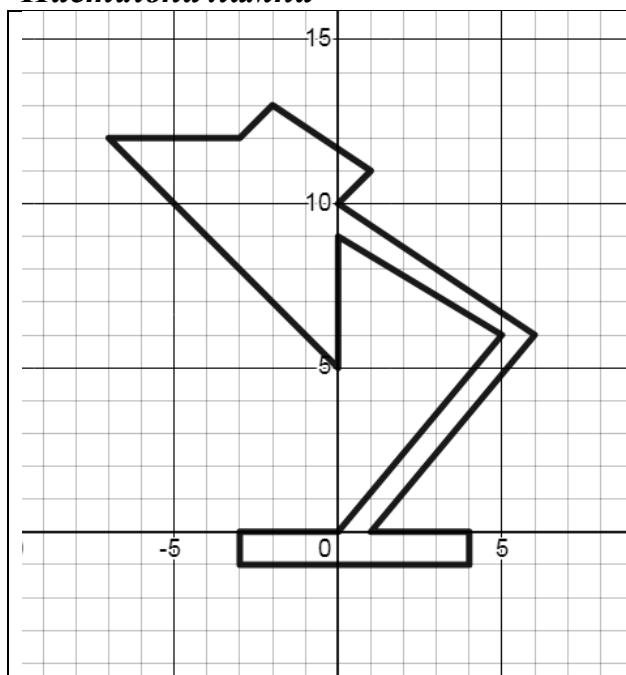

- $(0; 0)$, $(-3; 0)$, $(-3; -1)$, $(4; -1)$, $(4; 0)$, $(1; 0)$, $(6; 6)$, $(0; 10)$, $(1; 11)$, $(-2; 13)$, $(-3; 12)$, $(-7; 12)$, $(0; 5)$, $(0; 9)$, $(5; 6)$, $(0; 0)$

Парусник

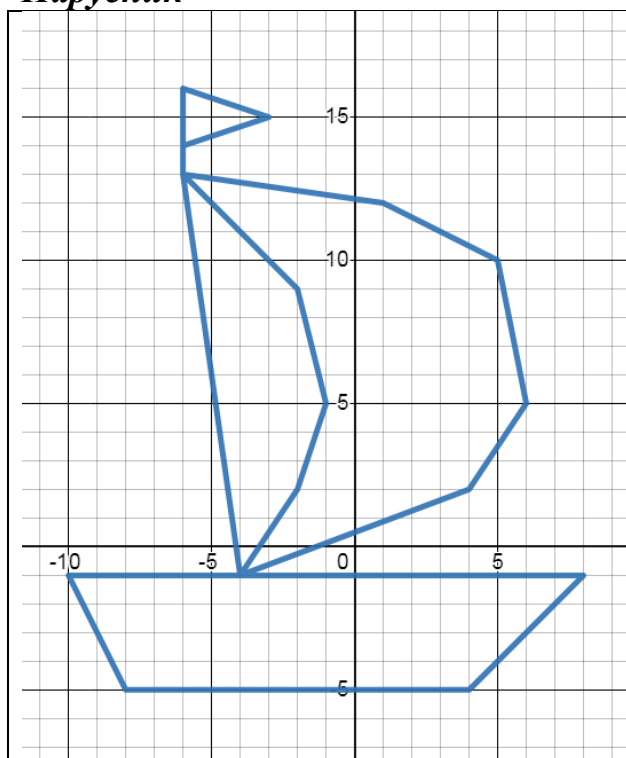

- $(-4; -1)$, $(-10; -1)$, $(-8; -5)$, $(4; -5)$, $(8; -1)$, $(-4; -1)$, $(-7; 13)$, $(-2; 9)$, $(-1; 5)$, $(-2; 2)$, $(-4; -1)$, $(4; 2)$, $(6; 5)$, $(5; 10)$, $(1; 12)$, $(-7; 10)$, $(-7; 14)$, $(-4; 13)$, $(-7; 10)$

Танк

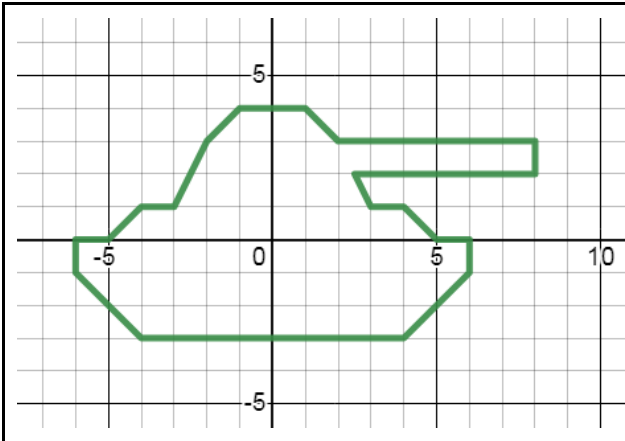

- $(-1; 4), (1; 4), (2; 3), (8; 3), (8; 2), (2,5; 2), (3;1), (4; 1), (5; 0), (6; 0), (6; -1), (4; -3), (-4; -3), (-6; -1), (-6; 0), (-5; 0), (-4; 1), (-3; 1), (-2; 3), (-1; 4)$

Літак 1

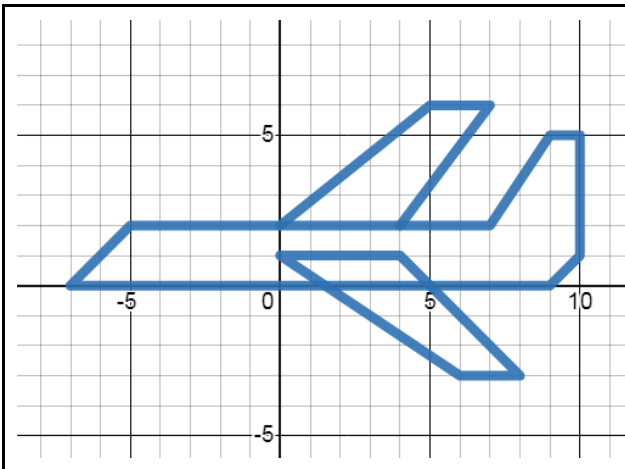

- $(-7; 0), (-5; 2), (7; 2), (9; 5), (10; 5), (10; 1), (9; 0), (-7; 0)$
- $(0; 2), (5; 6), (7; 6), (4; 2)$
- $(0; 1), (6; -3), (8; -3), (4; 1), (0; 1)$

Чайник

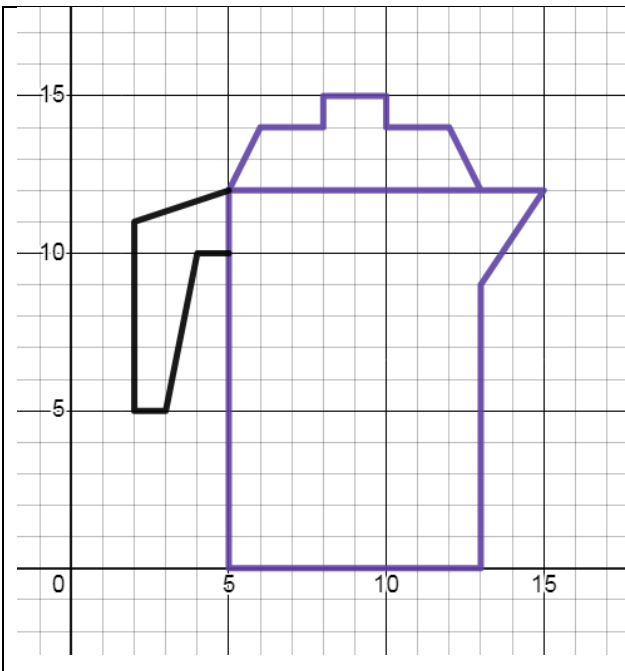

- $(5; 12), (13; 12), (12; 14), (10; 14), (10; 15), (8; 15), (8; 14), (6; 14), (5; 12), (5; 0), (13; 0), (13; 9), (15; 12), (13; 12)$
- $(5; 12), (2; 11), (2; 5), (3; 5), (4; 10), (5; 10)$

Риба

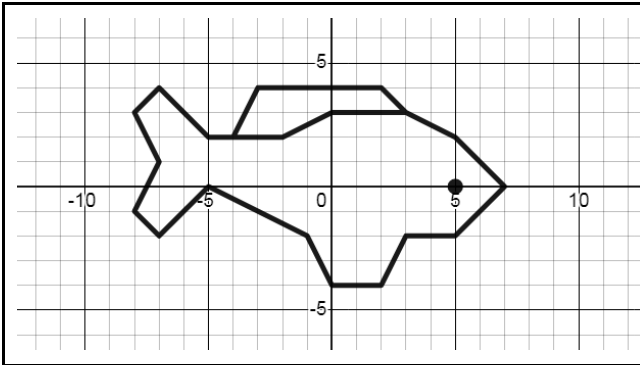

- $(-4; 2), (-3; 4), (2; 4), (3; 3), (5; 2), (7; 0), (5; -2), (3; -2), (2; -4), (0; -4), (-1; -2), (-5; 0), (-7; -2), (-8; -1), (-7; 1), (-8; 3), (-7; 4), (-5; 2), (-2; 2), (0; 3), (3; 3)$
- Око $(5; 0)$

Каченя

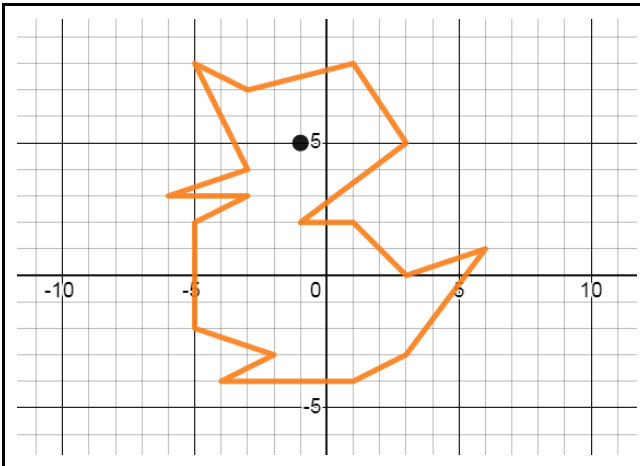

- $(3; 0), (1; 2), (-1; 2), (3; 5), (1; 8), (-3; 7), (-5; 8), (-3; 4), (-6; 3), (-3; 3), (-5; 2), (-5; -2), (-2; -3), (-4; -4), (1; -4), (3; -3), (6; 1), (3; 0)$
- Око $(-1; 5)$

Космічний корабель

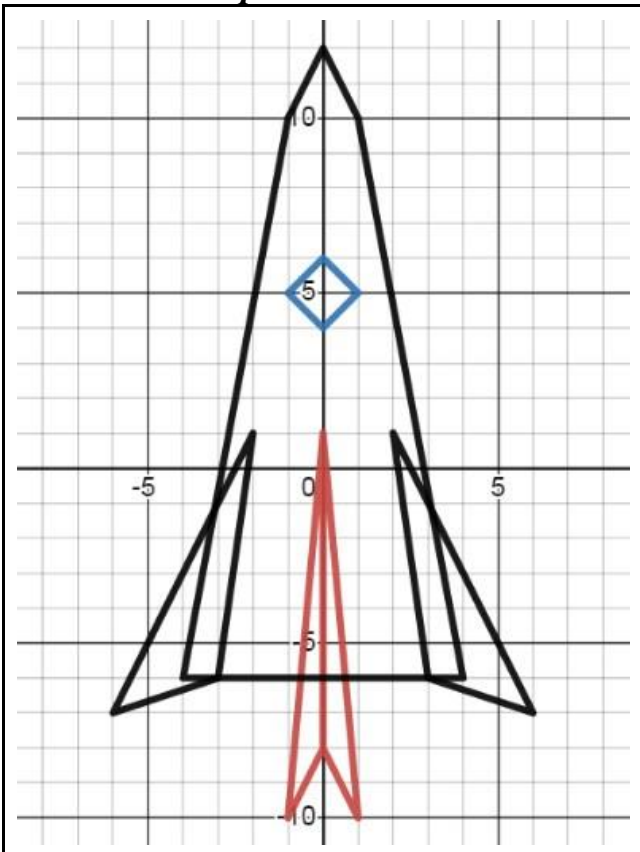

- $(0; 4), (1; 5), (0; 6), (-1; 5), (0; 4)$
- $(0; 1), (0; -8), (-1; -10), (0; 1), (1; -10), (0; -8)$
- $(-4; -6), (-1; 10), (0; 12), (1; 10), (4; -6), (-4; -6)$
- $(-3; -6), (-6; -7), (-2; 1), (-3; -6)$
- $(2; 1), (3; -6), (6; -7), (2; 1)$

Шахматний кінь

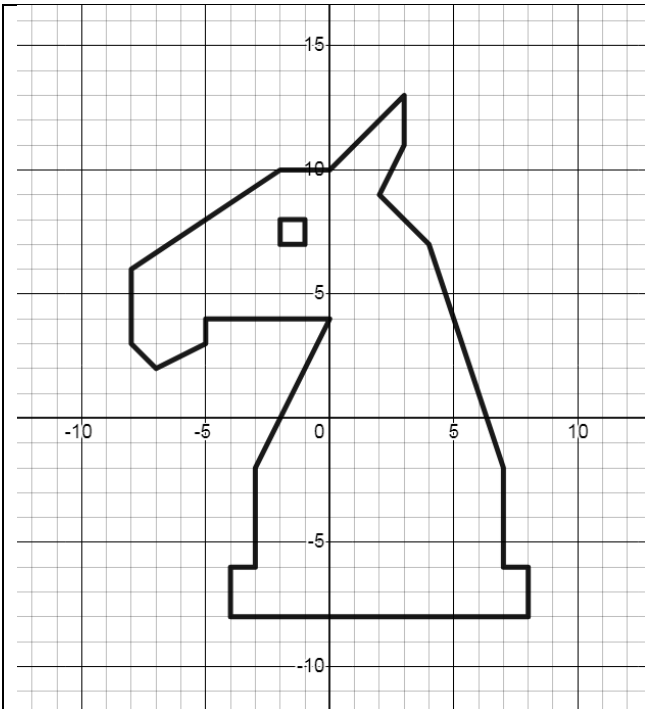

- $(-4; -8), (8; -8), (8; -6), (7; -6), (7; -2), (4; 7), (2; 9), (3; 11), (3; 13), (0; 10), (-2; 10), (-8; 6), (-8; 3), (-7; 2), (-5; 3), (-5; 4), (0; 4), (-3; -2), (-3; -6), (-4; -6), (-4; -8)$
- $(-2; 7), (-2; 8), (-1; 8), (-1; 7), (-2; 7)$

Тюльпан

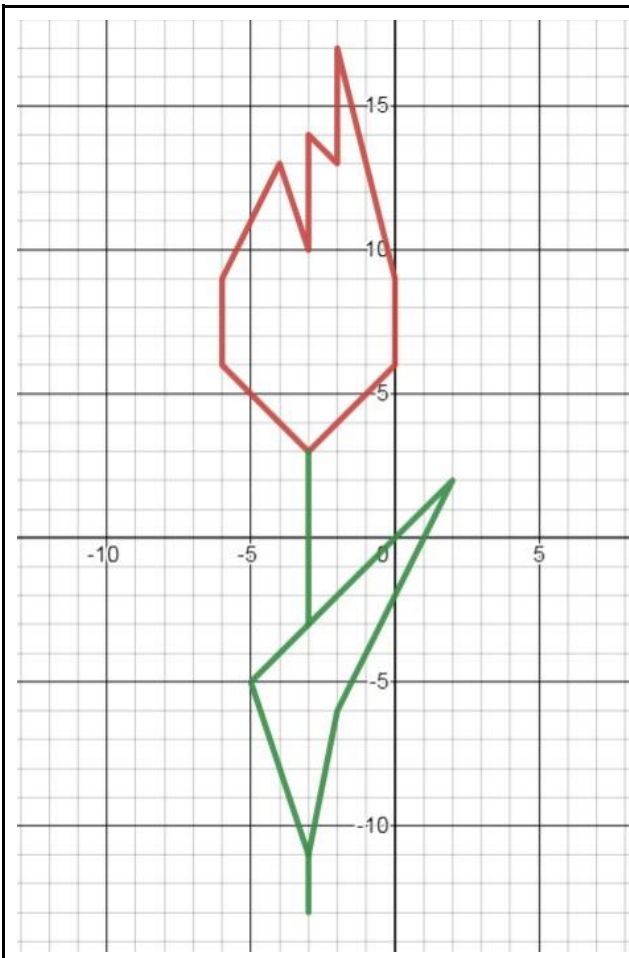

- $(-3; 3), (0; 6), (0; 9), (-2; 17), (-2; 13), (-3; 14), (-3; 10), (-4; 13), (-6; 9), (-6; 6), (-3; 3)$
- $(-3; 3), (-3; -3), (2; 2), (-2; -6), (-3; -11), (-3; -13)$
- $(-3; -11), (-5; -5), (-3; -3)$

Груша

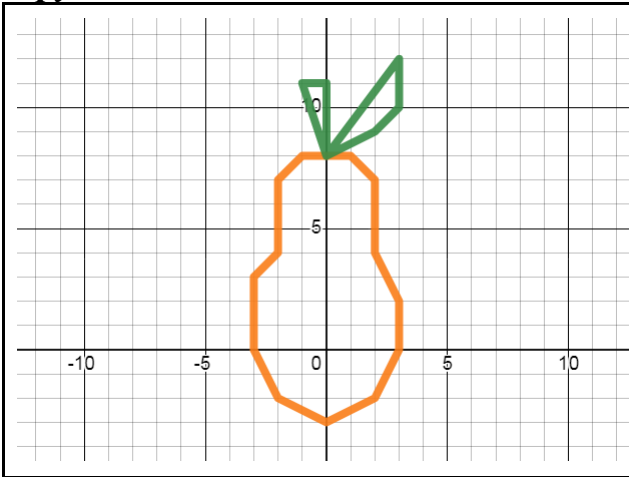

- (0; 8), (-1; 8), (-2; 7), (-2; 4), (-3; 3), (-3; 0), (-2; -2), (0; -3), (2; -2), (3; 0), (3; 2), (2; 4), (2; 7), (1; 8), (0; 8)
- (0; 8), (2; 9), (3; 10), (3; 12), (0; 8), (0; 11), (-1; 11), (0; 8)

Яблуко

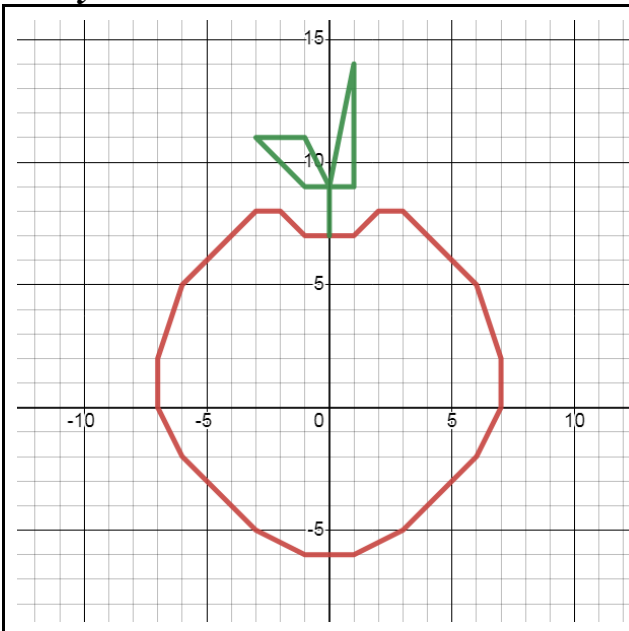

- (-7; 0), (-7; 2), (-6; 5), (-3; 8), (-2; 8), (-1; 7), (1; 7), (2; 8), (3; 8), (6; 5), (7; 2), (7; 0), (6; -2), (3; -5), (1; -6), (-1; -6), (-3; -5), (-6; -2), (-7; 0)
- (0; 9), (1; 9), (1; 14), (0; 9), (-1; 9), (-3; 11), (-1; 11), (0; 9), (0; 7)

Вишні

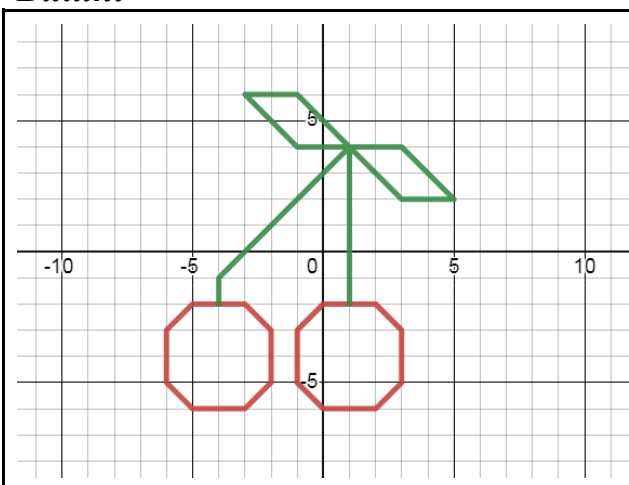

- (-5; -2), (-6; -3), (-6; -5), (-5; -6), (-3; -6), (-2; -5), (-2; -3), (-3; -2), (-5; -2)
- (0; -2), (-1; -3), (-1; -5), (0; -6), (2; -6), (3; -5), (3; -3), (2; -2), (0; -2)
- (-4; -2), (-4; -1), (1; 4), (3; 2), (5; 2), (3; 4), (-1; 4), (-3; 6), (-1; 6), (1; 4), (1; -2)

Голуб

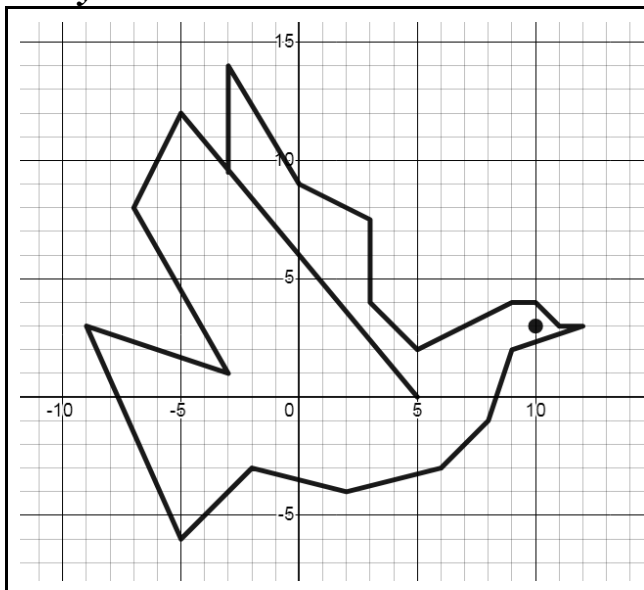

- (5; 0), (-5; 12), (-7; 8), (-3; 1), (-9; 3), (-5; -6), (-2; -3), (2; -4), (6; -3), (8; -1), (9; 2), (12; 3), (11; 3), (10; 4), (9; 4), (5; 2), (3; 4), (3; 7,5), (0; 9), (-3; 14), (-3; 9,5)
- Око (10; 3)

Горобець

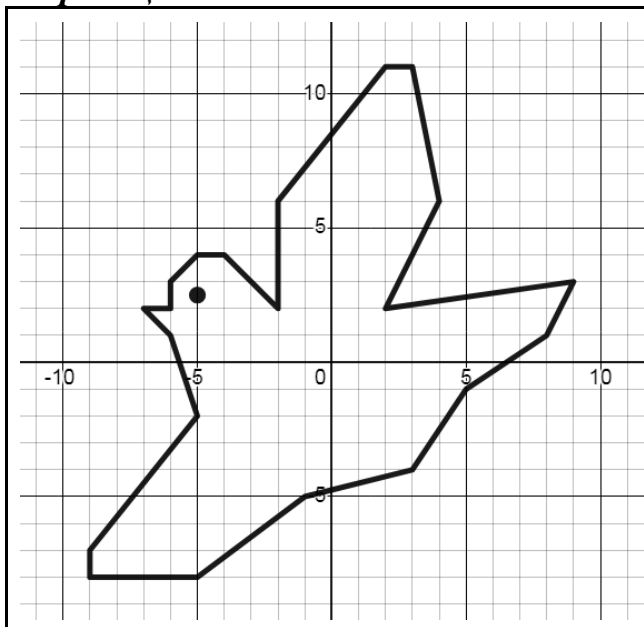

- (-6; 1), (-5; -2), (-9; -7), (-9; -8), (-5; -8), (-1; -5), (3; -4), (5; -1), (8; 1), (9; 3), (2; 2), (4; 6), (3; 11), (2; 11), (-2; 6), (-2; 2), (-4; 4), (-5; 4), (-6; 3), (-6; 2), (-7; 2), (-6; 1)
- Око (-5; 2,5)

Синиця

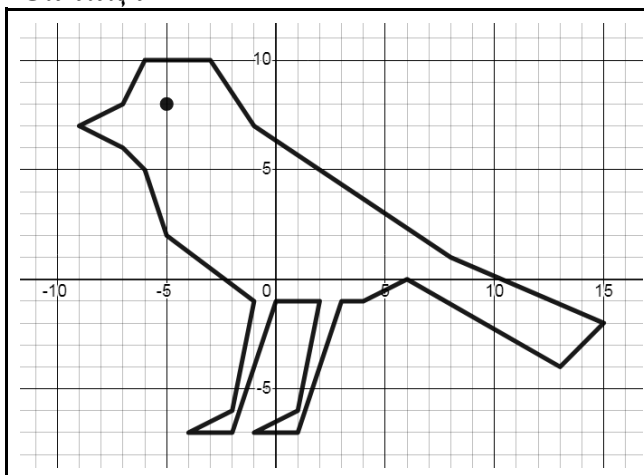

- (-9; 7), (-7; 8), (-6; 10), (-3; 10), (-1; 7), (8; 1), (15; -2), (13; -4), (6; 0), (4; -1), (3; -1), (1; -7), (-1; -7), (1; -6), (2; -1), (0; -1), (-2; -7), (-4; -7), (-2; -6), (-1; -1), (-5; 2), (-6; 5), (-7; 6), (-9; 7)
- Око (-5; 8)

Заяць 1

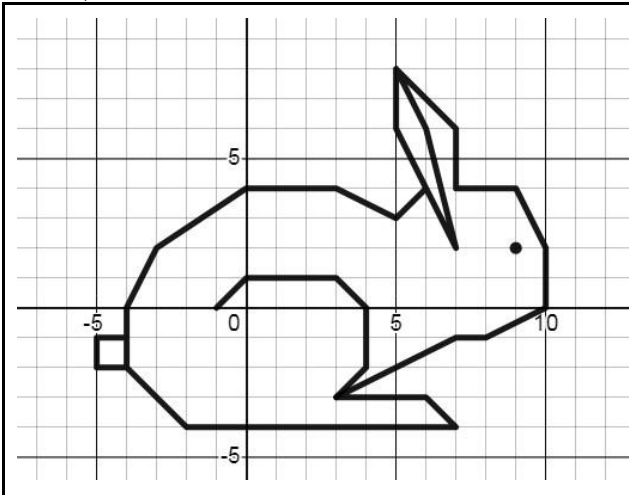

- (5; 8), (6; 6), (7; 2), (5; 6), (5; 8), (7; 6), (7; 4), (9; 4), (10; 2), (10; 0), (8; -1), (7; -1), (3; -3), (6; -3), (7; -4), (-2; -4), (-4; -2), (-4; -1), (-5; -1), (-5; -2), (-4; -2), (-4; 0), (-3; 2), (0; 4), (3; 4), (5; 3), (6; 4)
- (3; -3), (4; -2), (4; 0), (3; 1), (0; 1), (-1; 0)
- Око (9; 2)

Кінь 1

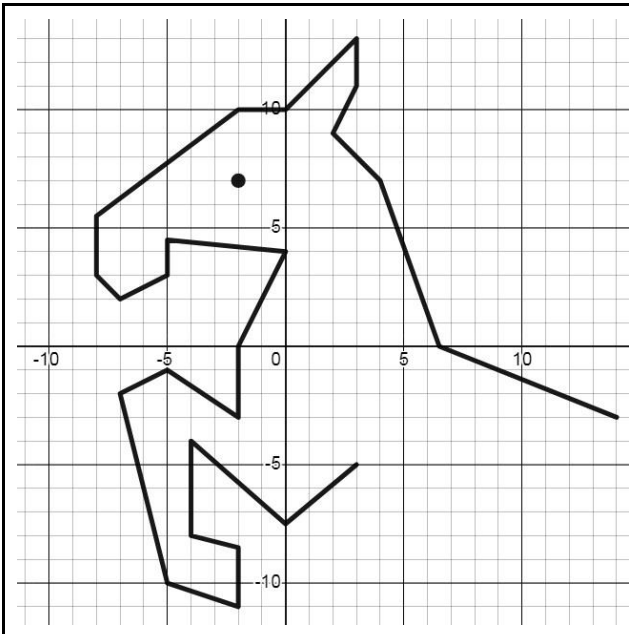

- (-14; -3), (6,5; 0), (4; 7), (2; 9), (3; 11), (3; 13), (0; 10), (-2; 10), (-8; 5,5), (-8; 3), (-7; 2), (-5; 3), (-5; 4,5), (0; 4), (-2; 0), (-2; -3), (-5; -1), (-7; -2), (-5; -10), (-2; -11), (-2; -8,5), (-4; -8), (-4; -4), (0; -7,5), (3; -5)
- Око (-2; 7)

Лисиця

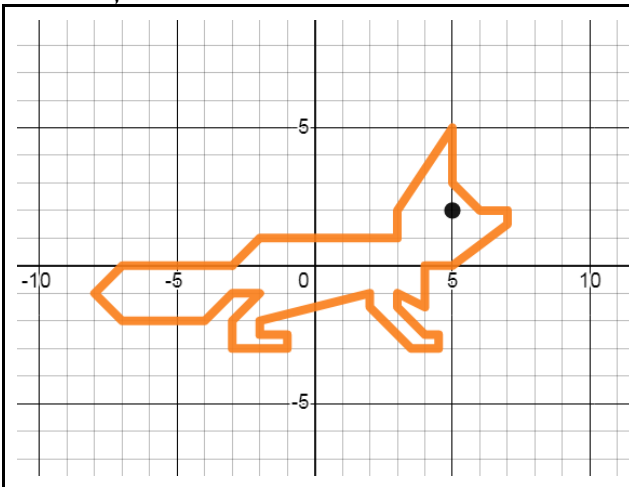

- (-3; 0), (-2; 1), (3; 1), (3; 2), (5; 5), (5; 3), (6; 2), (7; 2), (7; 1,5), (5; 0), (4; 0), (4; -1,5), (3; -1), (3; -1,5), (4; -2,5), (4,5; -2,5), (-4,5; -3), (3,5; -3), (2; -1,5), (2; -1), (-2; -2), (-2; -2,5), (-1; -2,5), (-1; -3), (-3; -3), (-3; -2), (-2; -1), (-3; -1), (-4; -2), (-7; -2), (-8; -1), (-7; 0), (-3; 0)
- Око: (5; 2)

Мишень

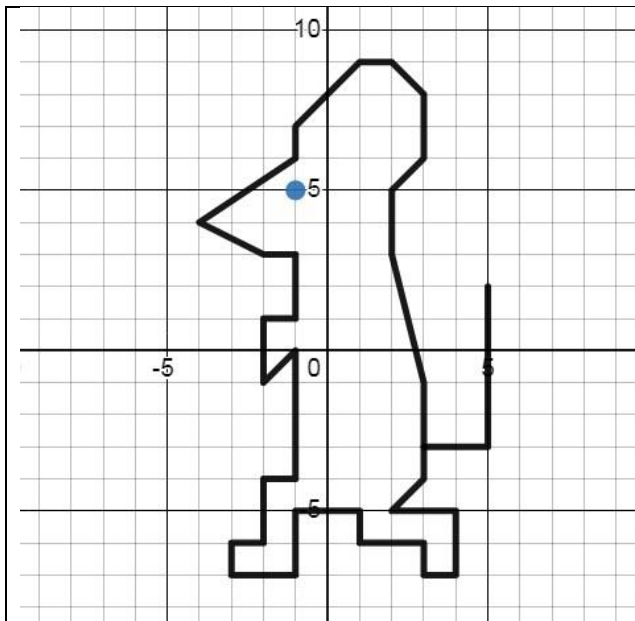

- (3; -4), (3; -1), (2; 3), (2; 5), (3; 6), (3; 8), (2; 9), (1; 9), (-1; 7), (-1; 6), (-4; 4), (-2; 3), (-1; 3), (-1; 1), (-2; 1), (-2; -1), (-1; 0), (-1; -4), (-2; -4), (-2; -6), (-3; -6), (-3; -7), (-1; -7), (-1; -5), (1; -5), (1; -6), (3; -6), (3; -7), (4; -7), (4; -5), (2; -5), (3; -4)
- (3; -3), (5; -3), (5; 2)
- (-1; 5)

Пташка

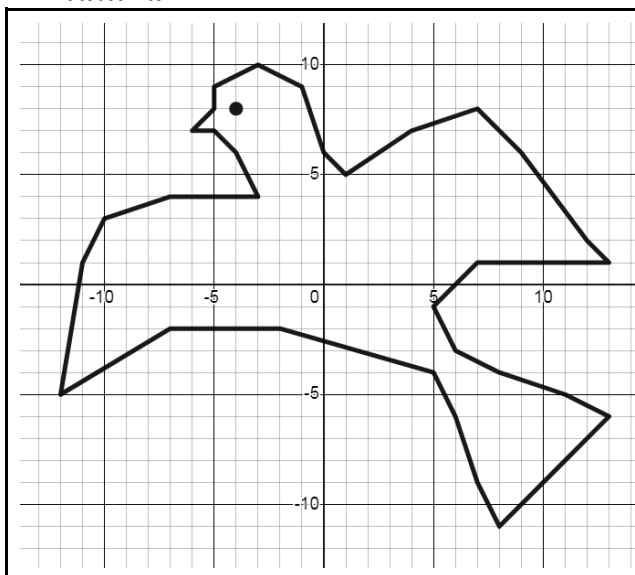

- (-6; 7), (-5; 8), (-5; 9), (-3; 10), (-1; 9), (0; 6), (1; 5), (4; 7), (7; 8), (9; 6), (12; 2), (13; 1), (7; 1), (5; -1), (6; -3), (8; -4), (11; -5), (13; -6), (12; -7), (11; -8), (9; -10), (8; -11), (7; -9), (6; -6), (5; -4), (-2; -2), (-7; -2), (-12; -5), (-11; 1), (-10; 3), (-7; 4), (-3; 4), (-4; 6), (-5; 7), (-6; 7)
- Око (-4; 8)

Вовк

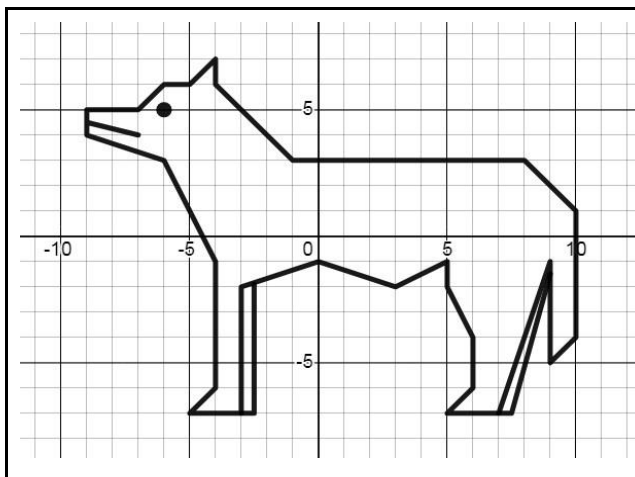

- (-7; 4), (-9; 4,5), (-9; 5), (-7; 5), (-6; 6), (-5; 6), (-4; 7), (-4; 6), (-1; 3), (8; 3), (10; 1), (10; -4), (9; -5), (9; -1), (7; -7), (5; -7), (6; -6), (6; -4), (5; -2), (5; -1), (3; -2), (0; -1), (-3; -2), (-3; -7), (-5; -7), (-4; -6), (-4; -1), (-6; 3), (-9; 4), (-9; 5)
- (-3; -7), (-2,5; -7), (-2,5; -1,9)
- (7; -7), (7,5; -7), (9; -1,5)
- Око (-6; 5)

Лист клена

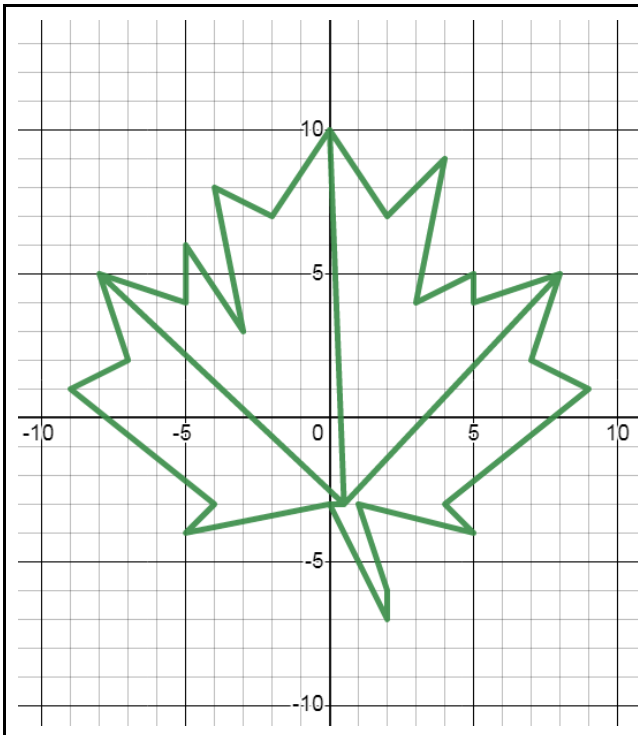

- $(0; -3), (2; -7), (2; -6), (1; -3), (5; -4), (4; -3), (9; 1), (7; 2), (8; 5), (5; 4), (5; 5), (3; 4), (4; 9), (2; 7), (0; 10), (-2; 7), (-4; 8), (-3; 3), (-5; 6), (-5; 4), (-8; 5), (-7; 2), (-9; 1), (-4; -3), (-5; -4), (0; -3), (0,5; -3), (0; 10), (0,5; -3), (8; 5), (0,5; -3), (-8; 5)$

Лист дуба

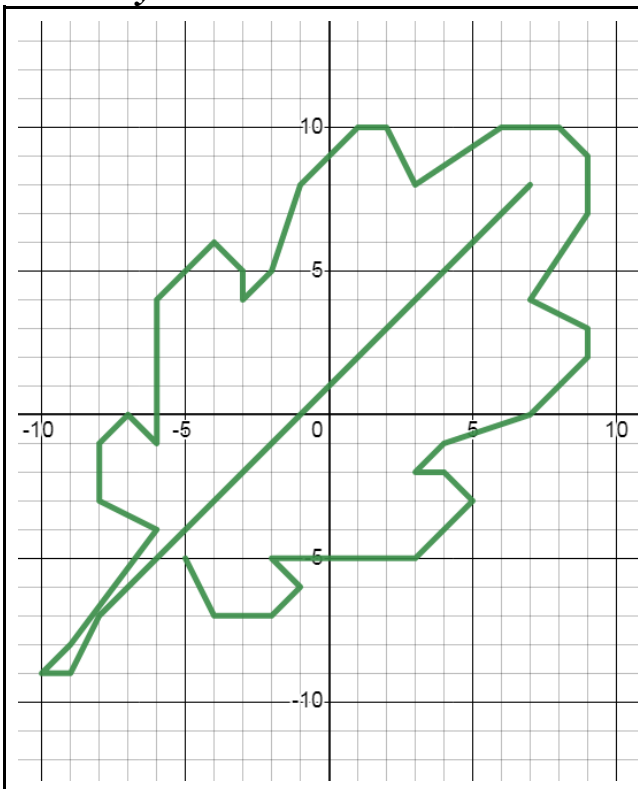

- $(7; 8), (-8; -7), (-9; -9), (-10; -9), (-9; -8), (-6; -4), (-8; -3), (-8; -1), (-7; 0), (-6; -1), (-6; 4), (-4; 6), (-3; 5), (-3; 4), (-2; 5), (-1; 8), (1; 10), (2; 10), (3; 8), (6; 10), (8; 10), (9; 9), (9; 7), (7; 4), (9; 3), (9; 2), (7; 0), (4; -1), (3; -2), (4; -2), (5; -3), (3; -5), (-2; -5), (-1; -6), (-2; -7), (-4; -7), (-5; -5)$

Метелик

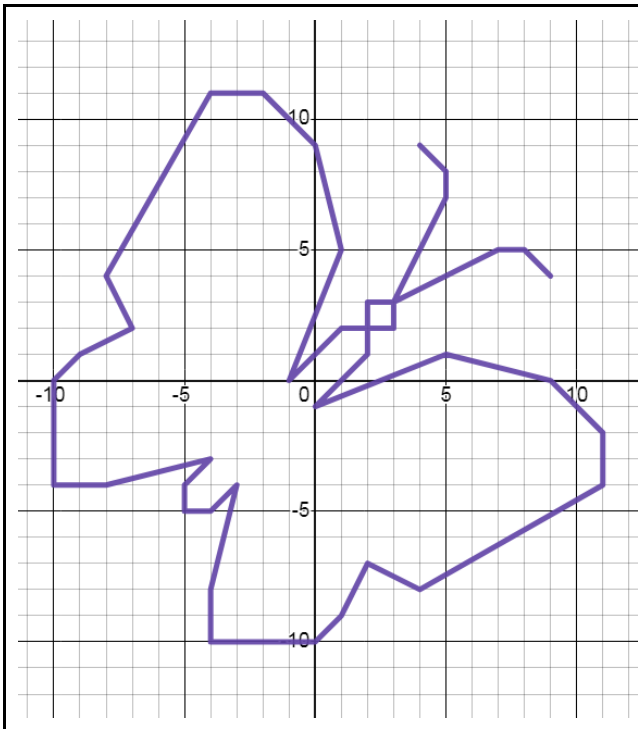

- (4; 9), (5; 8), (5; 7), (3; 3), (2; 3), (2; 1), (0; -1), (5; 1), (9; 0), (11; -2), (11; -4), (4; -8), (2; -7), (1; -9), (0; -10), (-4; -10), (-4; -8), (-3; -4), (-4; -5), (-5; -5), (-5; -4), (-4; -3), (-8; -4), (-10; -4), (-10; 0), (-9; 1), (-7; 2), (-8; 4), (-4; 11), (-2; 11), (0; 9), (1; 5), (-1; 0), (1; 2), (3; 2), (3; 3), (7; 5), (8; 5), (9; 4)

Гуска

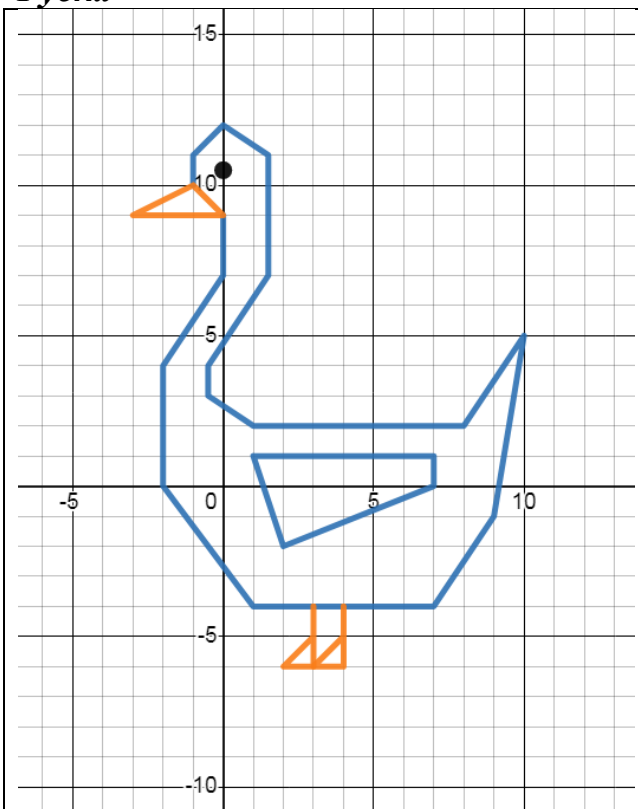

- (-1; 10), (-1; 11), (0; 12), (1,5; 11), (1,5; 7), (-0,5; 4), (-0,5; 3), (1; 2), (8; 2), (10; 5), (9; -1), (7; -4), (1; -4), (-2; 0), (-2; 4), (0; 7), (0; 9)
- (1; 1), (7; 1), (7; 0), (2; -2), (1; 1)
- (-1; 10), (-3; 9), (0; 9), (-1; 10)
- (3; -4), (3; -5), (2; -6), (3; -6), (3; -5)
- (4; -4), (4; -5), (3; -6), (4; -6), (4; -5)
- (0; 10,5)

Заяць 2

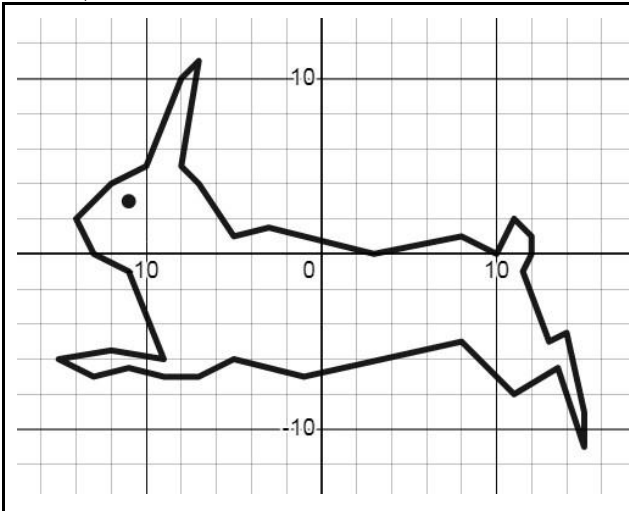

- $(-14; 2), (-12; 4), (-10; 5), (-8; 10), (-7; 11), (-8; 5), (-7; 4), (-5; 1), (-3; 1,5), (3; 0), (8; 1), (10; 0), (11; 2), (12; 1), (12; 0), (11,5; -1), (13; -5), (14; -4,5), (15; -9), (15; -11), (13,5; -6,5), (11; -8), (8; -5), (-1; -7), (-5; -6), (-7; -7), (-9; -7), (-11; -6,5), (-13; -7), (-15; -6), (-12; -5,5), (-9; -6), (-11; -1), (-13; 0), (-14; 2)$
- Око $(-11; 3)$

Літак 2

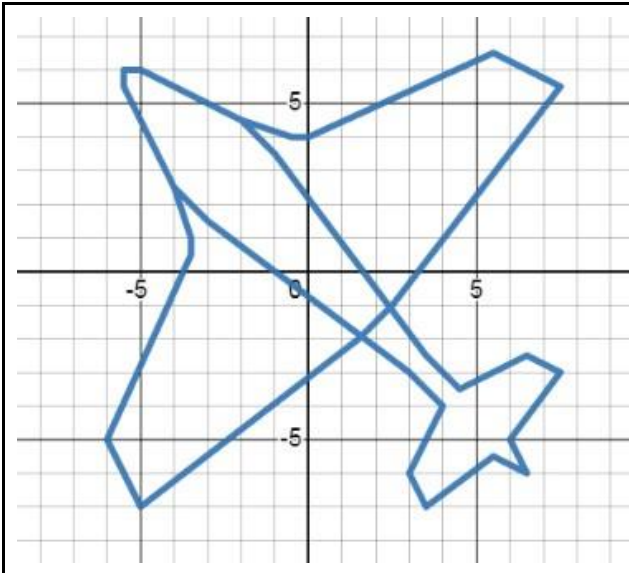

- $(-2; 4,5), (-0,5; 4), (0; 4), (5,5; 6,5), (7,5; 5,5), (2,5; -1), (1,5; -2), (-5; -7), (-6; -5), (-3,5; 0,5), (-3,5; 1), (-4; 2,5), (-5,5; 5,5), (-5,5; 6), (-5; 6), (-2; 4,5), (-1; 3,5), (3,5; -2,5), (4,5; -3,5), (6,5; -2,5), (7,5; -3), (6; -5), (6,5; -6), (5,5; -5,5), (3,5; -7), (3; -6), (4; -4), (3; -3), (-3; 1,5), (-4; 2,5)$

Черепашка

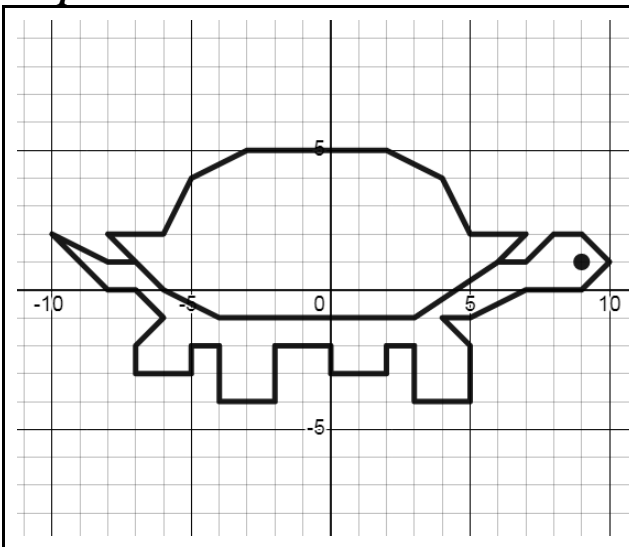

- $(-7; 1), (-8; 1), (-10; 2), (-8; 0), (-7; 0), (-6; -1), (-7; -2), (-7; -3), (-5; -3), (-5; -2), (-4; -2), (-4; -4), (-2; -4), (-2; -2), (0; -2), (0; -3), (2; -3), (2; -2), (3; -2), (3; -4), (5; -4), (5; -2), (4; -1), (5; -1), (7; 0), (9; 0), (10; 1), (9; 2), (8; 2), (7; 1), (6; 1), (3; -1), (-4; -1), (-6; 0), (-8; 2), (-6; 2), (-5; 4), (-3; 5), (2; 5), (4; 4), (5; 2), (7; 2), (6; 1)$
- Око $(9; 1)$

Жирафа

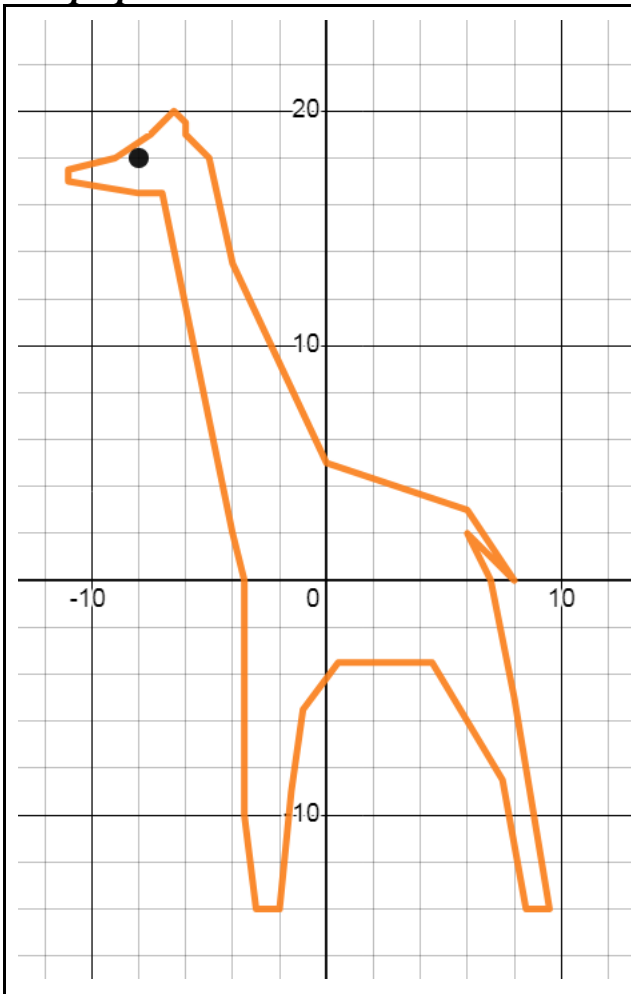

- $(-2; -14), (-3; -14), (-3,5; -10), (-3,5; 0), (-4; 2), (-7; 16,5), (-8; 16,5), (-11; 17), (-11; 17,5), (-9; 18), (-7,5; 19), (-6,5; 20), (-6; 19,5), (-6; 19), (-5; 18), (-4; 13,5), (0; 5), (6; 3), (8; 0), (6; 2), (7; 0), (8; -5), (9,5; -14), (8,5; -14), (7,5; -8,5), (4,5; -3,5), (0,5; -3,5), (-1; -5,5), (-1,5; -9), (-2; -14)$
- Око: $(-8; 18)$

Якір

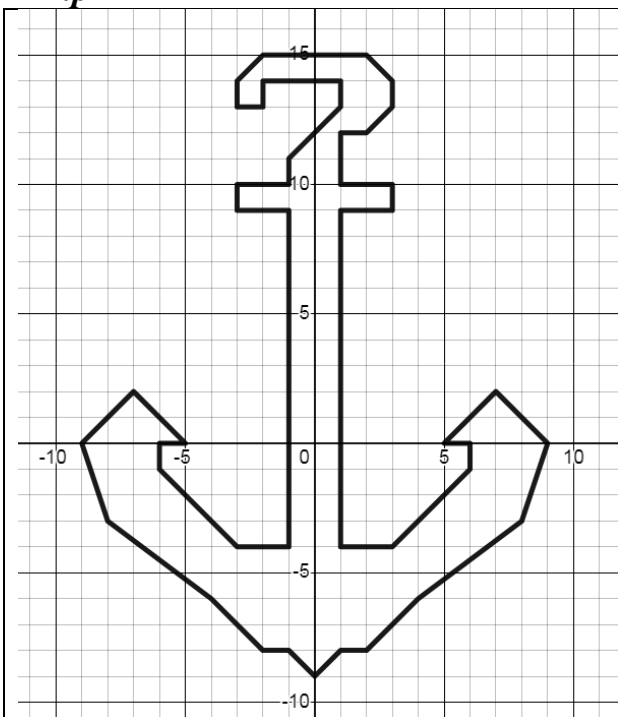

- $(-1; 9), (-1; -4), (-3; -4), (-6; -1), (-6; 0), (-5; 0), (-7; 2), (-9; 0), (-8; -3), (-4; -6), (-2; -8), (-1; -8), (0; -9), (1; -8), (2; -8), (4; -6), (8; -3), (9; 0), (7; 2), (5; 0), (6; 0), (6; -1), (3; -4), (1; -4), (1; 9), (3; 9), (3; 10), (1; 10), (1; 12), (2; 12), (3; 13), (3; 14), (2; 15), (-2; 15), (-3; 14), (-3; 13), (-2; 13), (-2; 14), (1; 14), (1; 13), (-1; 11), (-1; 10), (-3; 10), (-3; 9), (-1; 9)$

Ластівка

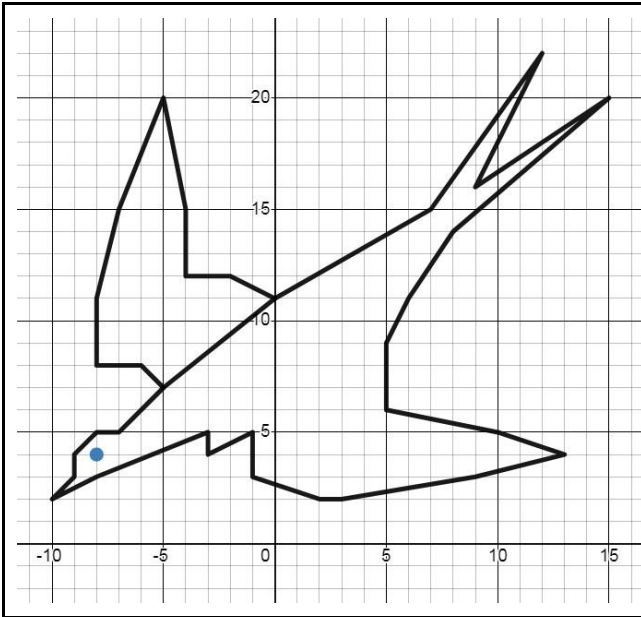

- (5; 9), (5; 6), (10; 5), (13; 4), (9; 3), (3; 2), (2; 2), (-1; 3), (-1; 5), (-3; 4), (-3; 5), (-8; 3), (-10; 2), (-9; 3), (-9; 4), (-8; 5), (-7; 5), (-5; 7), (0; 11), (7; 15), (12; 22), (9; 16), (15; 20), (8; 14), (6; 11), (5; 9)
- (0; 11), (-2; 12), (-4; 12), (-4; 15), (-5; 20), (-7; 15), (-8; 11), (-8; 8), (-6; 8), (-5; 7)
- Око (-8; 4)

Кенгуру

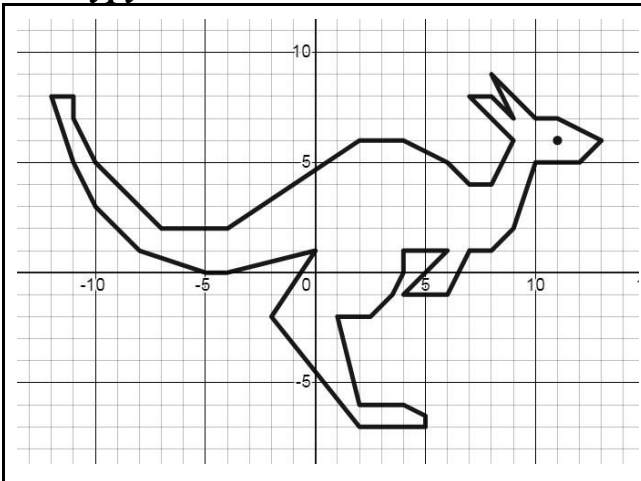

- (7; 1), (8; 1), (9; 2), (10; 5), (12; 5), (13; 6), (11; 7), (10; 7), (8; 9), (9; 7), (8; 8), (7; 8), (9; 6), (8; 4), (7; 4), (6; 5), (4; 6), (2; 6), (-4; 2), (-7; 2), (-10; 5), (-11; 7), (-11; 8), (-12; 8), (-11; 5), (-10; 3), (-8; 1), (-5; 0), (-4; 0), (0; 1), (-2; -2), (2; -7), (5; -7), (5; -6,5), (4; -6), (2; -6), (1; -2), (2,5; -2), (3,5; -1), (4; 0), (4; 1), (6; 1), (4; -1), (6; -1), (7; 1)
- Око (11; 6)

Машина 1

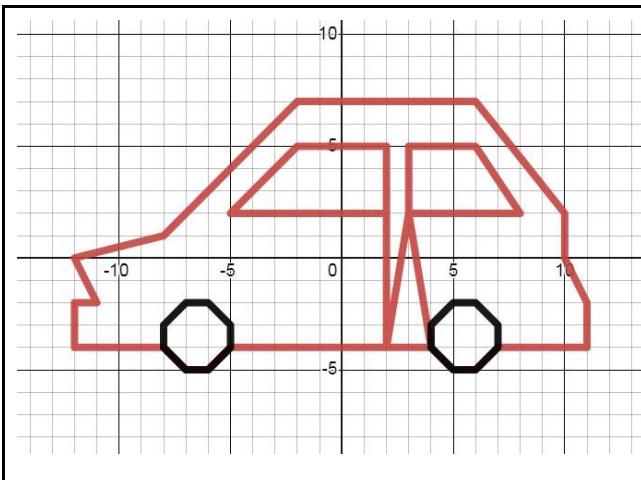

- (2; 2), (-5; 2), (-2; 5), (2; 5), (2; -4), (3; 2), (3; 5), (6; 5), (8; 2), (3; 2), (4; -4), (5; -5), (6; -5), (7; -4), (11; -4), (11; -2), (10; 0), (10; 2), (6; 7), (-2; 7), (-8; 1), (-12; 0), (-11; -2), (-12; -2), (-12; -4), (-8; -4), (-7; -5), (-6; -5), (-5; -4), (4; -4)
- (-8; -4), (-7; -5), (-6; -5), (-5; -4), (-5; -3), (-6; -2), (-7; -2), (-8; -3), (-8; -4)
- (4; -4), (5; -5), (6; -5), (7; -4), (7; -3), (6; -2), (5; -2), (4; -3), (4; -4)

Гелікоптер

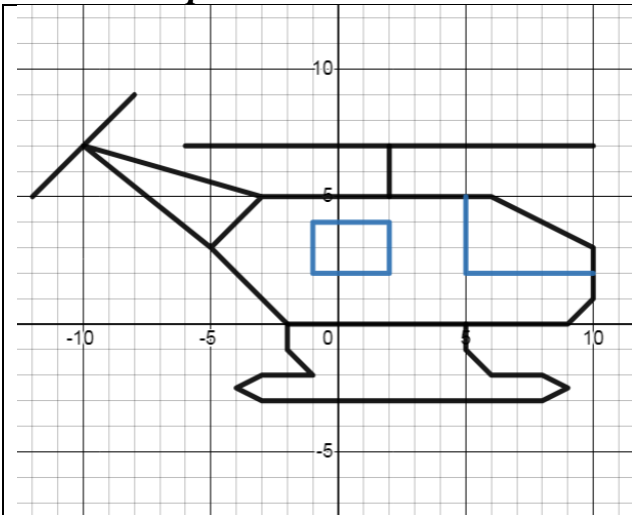

- $(-5; 3), (-3; 5), (6; 5), (10; 3), (10; 1), (9; 0), (-2; 0), (-5; 3), (-10; 7), (-3; 5)$
- $(5; 0), (5; -1), (6; -2), (8; -2), (9; -2,5), (8; -3), (-3; -3), (-4; -2,5), (-3; -2), (-1; -2), (-2; -1), (-2; 0)$
- $(-12; 5), (-8; 9)$
- $(-6; 7), (10; 7)$
- $(2; 5), (2; 7)$
- $(-1; 2), (-1; 4), (2; 4), (2; 2), (-1; 2)$
- $(5; 5), (5; 2), (10; 2)$

Ваза для фруктів

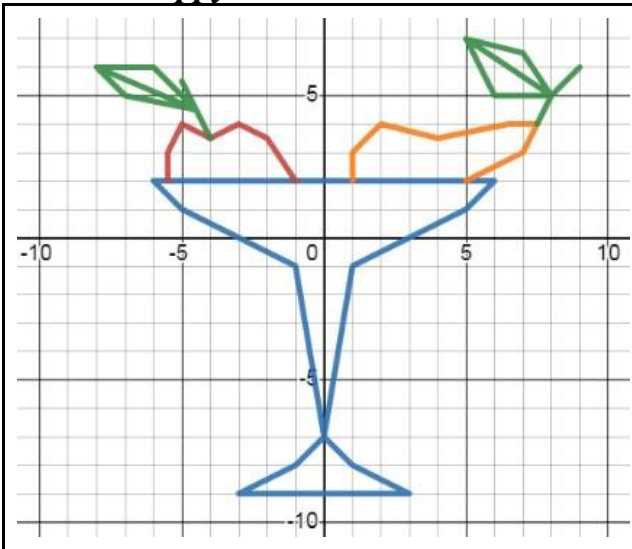

- $(0; -7), (1; -1), (3; 0), (5; 1), (6; 2), (-6; 2), (-5; 1), (-3; 0), (-1; -1), (0; -7), (1; -8), (3; -9), (-3; -9), (-1; -8), (0; -7)$
- $(-5,5; 2), (-5,5; 3), (-5; 4), (-4; 3,5), (-3; 4), (-2; 3,5), (-1; 2)$
- $(-4; 3,5), (-5; 5,5), (-4,5; 4,5), (-6; 6), (-8; 6), (-7; 5), (-4,5; 4,5), (-8; 6)$
- $(1; 2), (1; 3), (2; 4), (4; 3,5), (6,5; 4), (7,5; 4), (7; 3), (5; 2)$
- $(7,5; 4), (8; 5), (9; 6), (8; 5), (7; 6,5), (5; 7), (6; 5), (8; 5), (5; 7)$

Курча

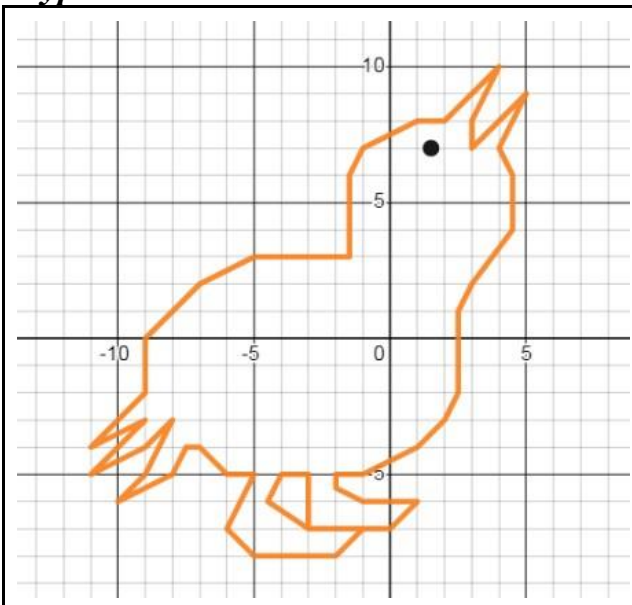

- $(-1; -7), (-2; -8), (-5; -8), (-6; -7), (-5; -5), (-6; -5), (-7; -4), (-7,5; -4), (-8; -5), (-10; -6), (-9; -5), (-8; -3), (-9; -4), (-11; -5), (-9; -3), (-11; -4), (-9; -2), (-9; 0), (-7; 2), (-5; 3), (-1,5; 3), (-1,5; 6), (-1; 7), (1; 8), (2; 8), (4; 10), (3; 8), (3; 7), (5; 9), (4; 7), (4,5; 6), (4,5; 4), (3; 2), (2,5; 1), (2,5; -2), (2; -3), (1; -4), (-1; -5), (-2; -5), (-2; -5,5), (-1; -6), (1; -6), (0; -7), (-3; -7), (-3; -5), (-4; -5), (-4,5; -6), (-3; -7)$
- Око $(1,5; 7)$

Екскаватор

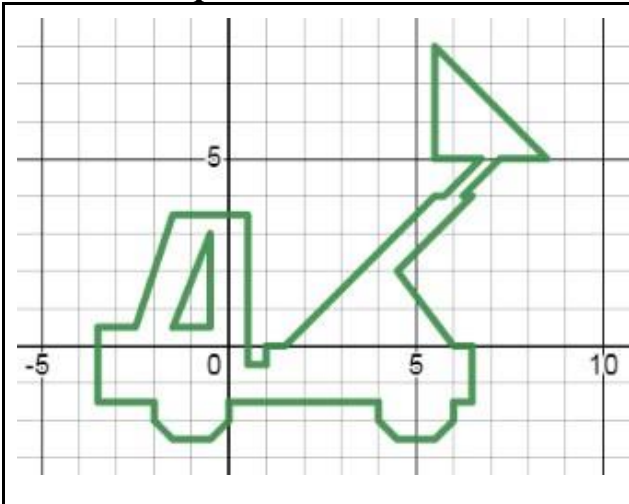

- $(-3,5; 0,5), (-2,5; 0,5), (-1,5; 3,5), (0,5; 3,5), (0,5; -0,5), (1; -0,5), (1; 0), (1,5; 0), (5,5; 4), (5,75; 4), (6,75; 5), (5,5; 5), (5,5; 8), (8,5; 5), (7,25; 5), (6,25; 4), (6,5; 4), (4,5; 2), (6; 0), (6,5; 0), (6,5; -1,5), (6; -1,5), (6; -2), (5,5; -2,5), (4,5; -2,5), (4; -2), (4; -1,5), (0; -1,5), (0; -2), (-0,5; -2,5), (-1,5; -2,5), (-2; -2), (-2; -1,5), (-3,5; -1,5), (-3,5; 0,5)$
- $(-1,5; 0,5), (-0,5; 3), (-0,5; 0,5), (-1,5; 0,5)$

Собака 1

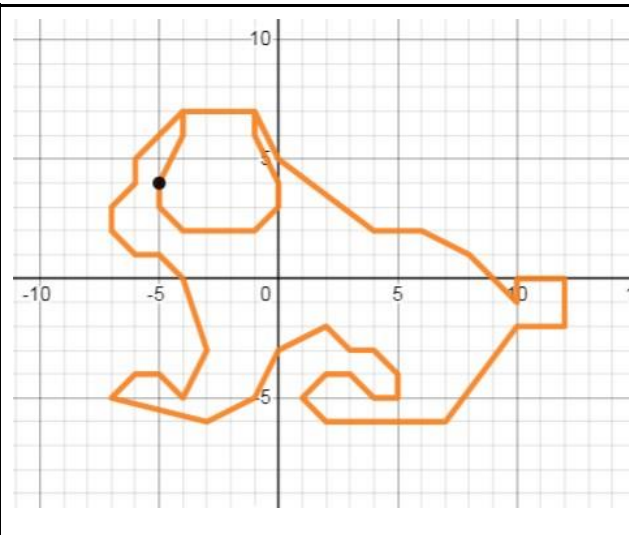

- $(-4; 7), (-6; 5), (-6; 4), (-7; 3), (-7; 2), (-6; 1), (-5; 1), (-4; 0), (-3; -3), (-4; -5), (-5; -4), (-6; -4), (-7; -5), (-3; -6), (-1; -5), (0; -3), (2; -2), (3; -3), (4; -3), (5; -4), (5; -5), (4; -5), (3; -4), (2; -4), (1; -5), (2; -6), (7; -6), (10; -2), (12; -2), (12; 0), (10; 0), (10; -1), (8; 1), (6; 2), (4; 2), (0; 5), (-1; 7), (-1; 6), (0; 4), (0; 3), (-1; 2), (-4; 2), (-5; 3), (-5; 4), (-4; 6), (-4; 7), (-1; 7)$
- Око $(-5; 4)$

Ведмідь

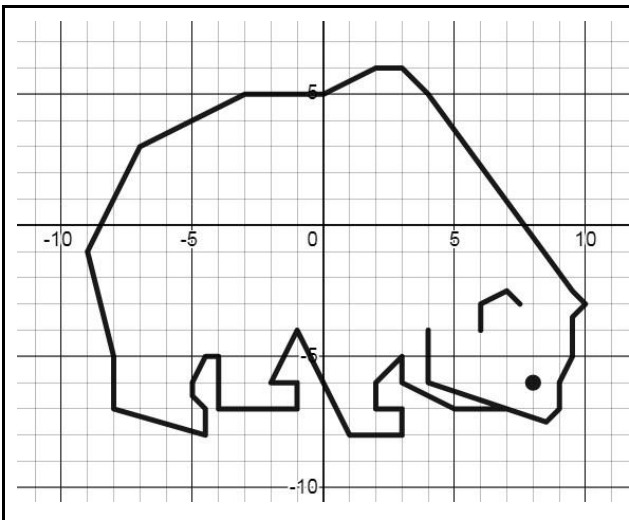

- $(4; -4), (4; -6), (8,5; -7,5), (9; -7), (9; -6), (9,5; -5), (9,5; -3,5), (10; -3), (9,5; -2,5), (4; 5), (3; 6), (2; 6), (0; 5), (-3; 5), (-7; 3), (-9; -1), (-8; -5), (-8; -7), (-4,5; -8), (-4,5; -7), (-5; -6,5), (-5; -6), (-4,5; -5), (-4; -5), (-4; -7), (-1; -7), (-1; -6), (-2; -6), (-1; -4), (1; -8), (3; -8), (3; -7), (2; -7), (2; -6), (3; -5), (3; -6), (5; -7), (7; -7)$
- Вуха $(6; -4), (6; -3), (7; -2,5), (7,5; -3)$
- Око $(8; -6)$

Вантажівка

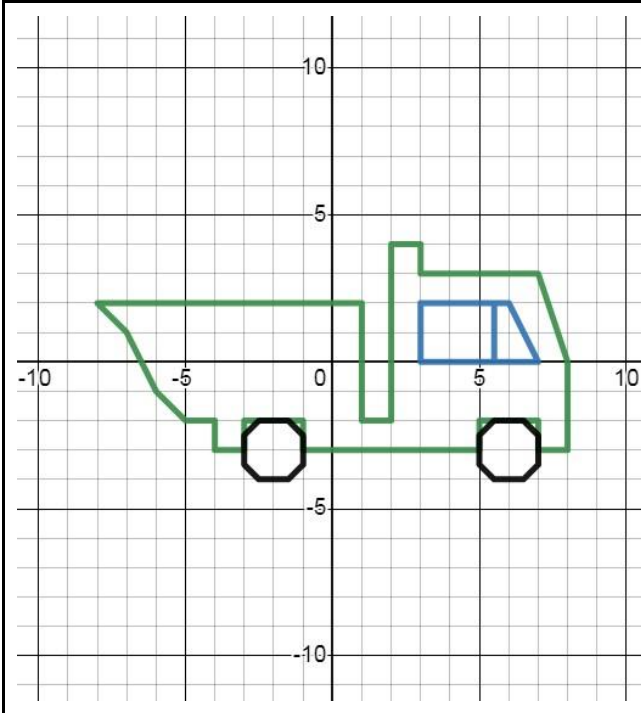

- (1; 2), (1; -2), (2; -2), (2; 4), (3; 4), (3; 3), (7; 3), (8; 0), (8; -3), (7; -3), (7; -2), (5; -2), (5; -3), (-1; -3), (-1; -2), (-3; -2), (-3; -3), (-4; -3), (-4; -2), (-5; -2), (-6; -1), (-7; 1), (-8; 2), (1; 2)
- (7; -3,5), (7; -2,5), (6,5; -2), (5,5; -2), (5; -2,5), (5; -3,5), (5,5; -4), (6,5; -4), (7; -3,5)
- (-1; -3,5), (-1; -2,5), (-1,5; -2), (-2,5; -2), (-3; -2,5), (-3; -3,5), (-2,5; -4), (-1,5; -4), (-1; -3,5)
- (5,5; 0), (7; 0), (6; 2), (3; 2), (3; 0), (5,5; 0), (5,5; 2)

Попугай 1

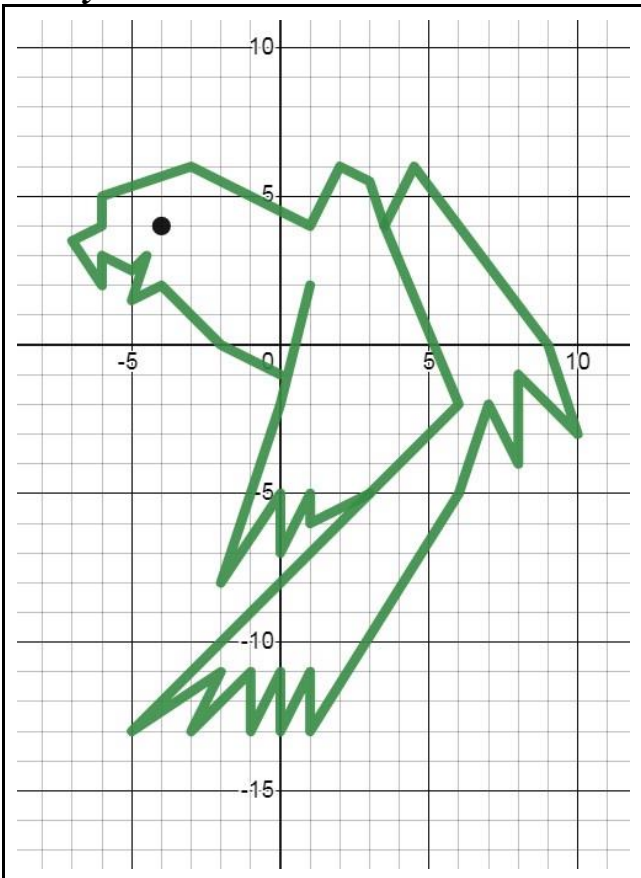

- (0; -1), (-2; 0), (-4; 2), (-5; 1,5), (-4,5; 3), (-5; 2,5), (-6; 3), (-6; 2), (-7; 3,5), (-6; 4), (-6; 5), (-3; 6), (1; 4), (2; 6), (3; 5,5), (3,5; 4), (6; -2), (3; -5), (1; -6), (1; -5), (0; -7), (0; -5), (-2; -8), (0; -2), (0,5; 0), (1; 2)
- (3,5; 4), (4,5; 6), (9; 0), (10; -3), (8; -1), (8; -4), (7; -2), (6; -5), (1; -13), (1; -11), (0; -13), (0; -11), (-1; -13), (-1; -11), (-3; -13), (-2; -11), (-5; -13), (3; -5)
- Око (-4; 4)

Слон 1

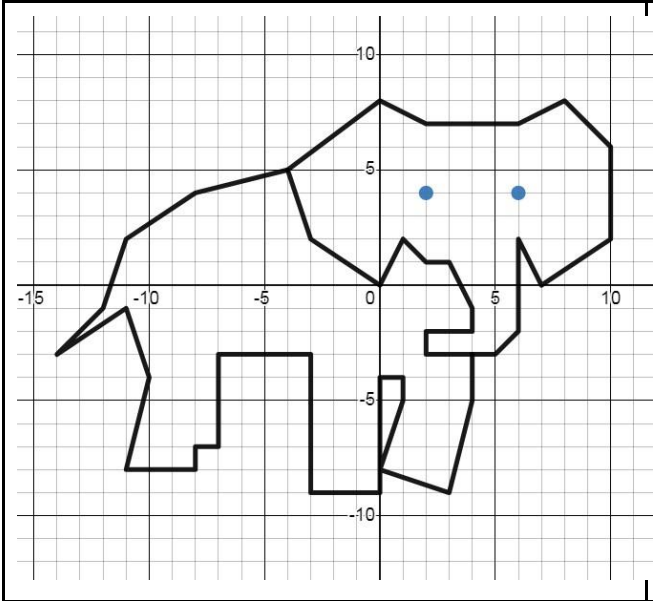

- (2; -3), (2; -2), (4; -2), (4; -1), (3; 1), (2; 1), (1; 2), (0; 0), (-3; 2), (-4; 5), (0; 8), (2; 7), (6; 7), (8; 8), (10; 6), (10; 2), (7; 0), (6; 2), (6; -2), (5; -3), (2; -3)
- (4; -3), (4; -5), (3; -9), (0; -8), (1; -5), (1; -4), (0; -4), (0; -9), (-3; -9), (-3; -3), (-7; -3), (-7; -7), (-8; -7), (-8; -8), (-11; -8), (-10; -4), (-11; -1), (-14; -3), (-12; -1), (-11; 2), (-8; 4), (-4; 5)
- Очі (2; 4), (6; 4)

Дельфін

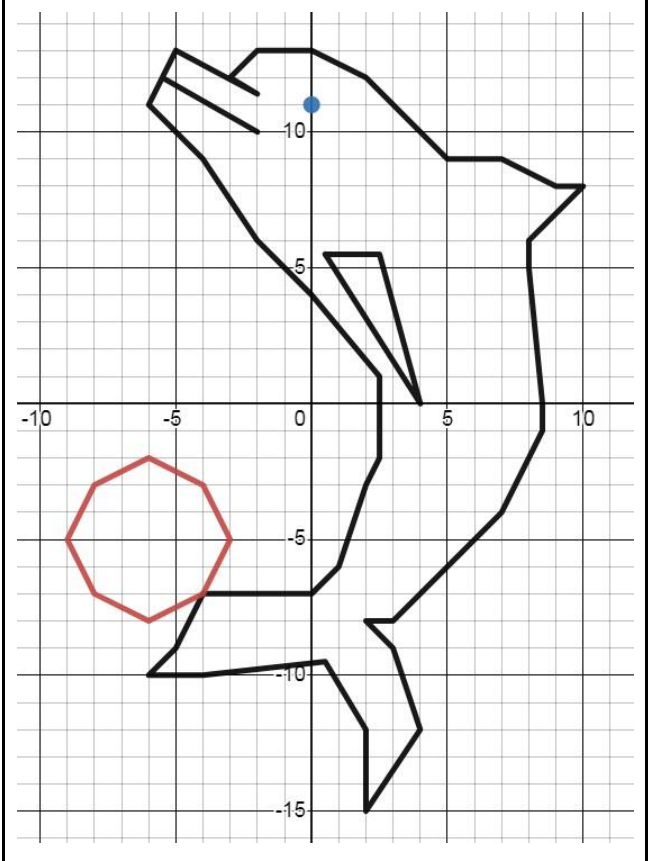

- (-2; 10), (-5,5; 12), (-5; 13), (-2; 11,4), (-3; 12), (-2; 13), (0; 13), (2; 12), (5; 9), (7; 9), (9; 8), (10; 8), (8; 6), (8; 5), (8,5; 0), (8,5; -1), (7; -4), (3; -8), (2; -8), (3; -9), (4; -12), (2; -15), (2; -12), (0,5; -9,5), (-4; -10), (-6; -10), (-5; -9), (-4; -7), (0; -7), (1; -6), (2; -3), (2,5; -2), (2,5; 1), (0; 4), (-2; 6), (-4; 9), (-6; 11), (-5,5; 12)
- (0,5; 5,5), (2,5; 5,5), (4; 0), (0,5; 5,5)
- (-4; -7), (-3; -5), (-4; -3), (-6; -2), (-8; -3), (-9; -5), (-8; -7), (-6; -8), (-4; -7)
- Око (0; 11)

Їжак

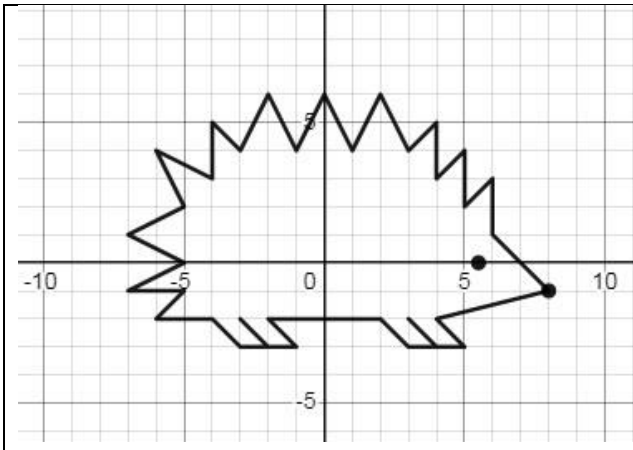

- (-5; 0), (-7; 1), (-5; 2), (-6; 4), (-4; 3), (-4; 5), (-3; 4), (-2; 6), (-1; 4), (0; 6), (1; 4), (2; 6), (3; 4), (4; 5), (4; 3), (5; 4), (5; 2), (6; 3), (6; 1), (8; -1), (4; -2), (5; -3), (4; -3), (3; -2), (4; -3), (3; -3), (2; -2), (-2; -2), (-1; -3), (-2; -3), (-3; -2), (-2; -3), (-3; -3), (-4; -2), (-6; -2), (-5; -1), (-7; -1), (-5; 0)
- (8; -1)
- (5,5; 0)

Вертоліт

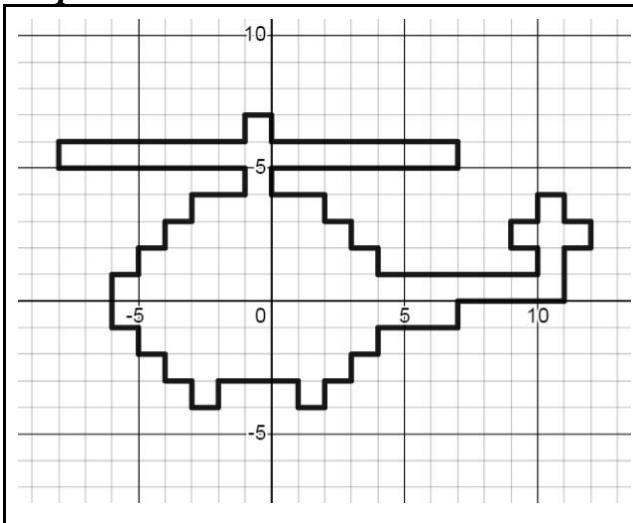

- (0; 4), (2; 4), (2; 3), (3; 3), (3; 2), (4; 2), (4; 1), (10; 1), (10; 2), (9; 2), (9; 3), (10; 3), (10; 4), (11; 4), (11; 3), (12; 3), (12; 2), (11; 2), (11; 0), (7; 0), (7; -1), (4; -1), (4; -2), (3; -2), (3; -3), (2; -3), (2; -4), (1; -4), (1; -3), (-2; -3), (-2; -4), (-3; -4), (-3; -3), (-4; -3), (-4; -2), (-5; -2), (-5; -1), (-6; -1), (-6; 1), (-5; 1), (-5; 2), (-4; 2), (-4; 3), (-3; 3), (-3; 4), (-1; 4), (-1; 5), (-8; 5), (-8; 6), (-1; 6), (-1; 7), (0; 7), (0; 6), (7; 6), (7; 5), (0; 5), (0; 4)

Білка

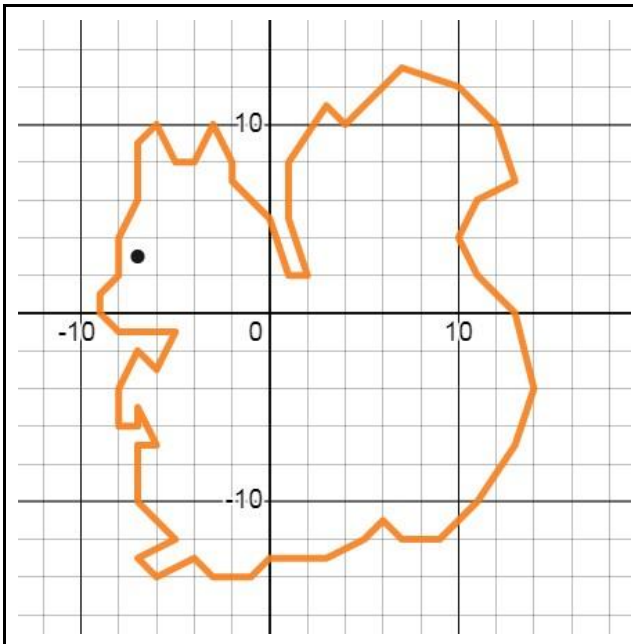

- (7; 13), (10; 12), (12; 10), (13; 7), (11; 6), (10; 4), (11; 2), (13; 0), (14; -4), (13; -7), (11; -10), (9; -12), (7; -12), (6; -11), (5; -12), (3; -13), (0; -13), (-1; -14), (-3; -14), (-4; -13), (-6; -14), (-7; -13), (-5; -12), (-7; -10), (-7; -7), (-6; -7), (-7; -5), (-7; -6), (-8; -6), (-8; -4), (-7; -2), (-6; -3), (-5; -1), (-8; -1), (-9; 0), (-9; 1), (-8; 2), (-8; 4), (-7; 6), (-7; 8), (-7; 9), (-6; 10), (-5; 8), (-4; 8), (-3; 10), (-2; 8), (-2; 7), (0; 5), (1; 2), (2; 2), (1; 5), (1; 8), (3; 11), (4; 10)
- Око (-7; 3)

Літак 3

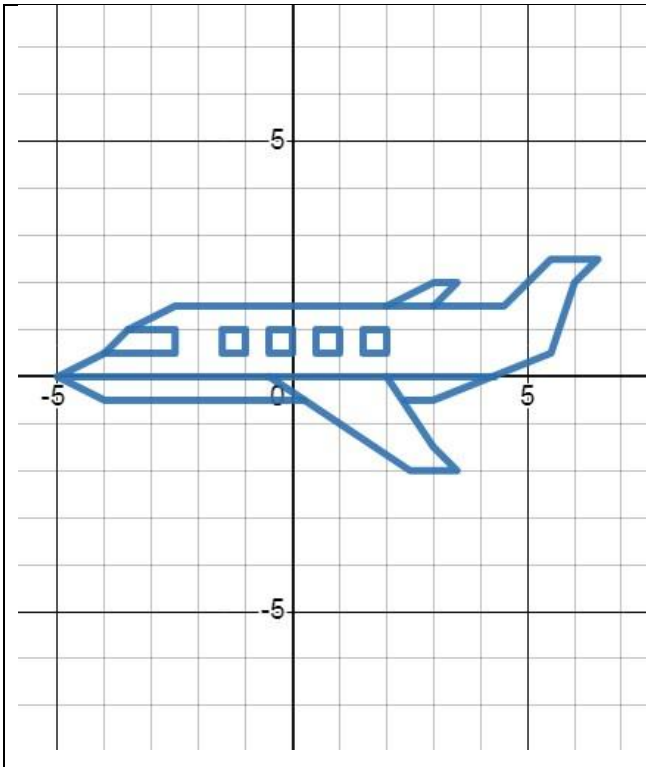

- (-5; 0), (-4; 0,5), (-3,5; 1), (-2,5; 1,5), (4,5; 1,5), (5,5; 2,5), (6,5; 2,5), (6; 2), (5,5; 0,5), (3; -0,5), (2,4; -0,5)
- (-0,5; 0), (2,5; -2), (3,5; -2), (3; -1,5), (2; 0)
- (4,3; 0), (-5; 0), (-4; -0,5), (0,25; -0,5)
- (2; 1,5), (3; 2), (3,5; 2), (3; 1,5)
- (-4; 0,5), (-2,5; 0,5), (-2,5; 1), (-3,5; 1)
- (-1,5; 0,5), (-1,5; 1), (-1; 1), (-1; 0,5), (-1,5; 0,5)
- (-0,5; 0,5), (-0,5; 1), (0; 1), (0; 0,5), (-0,5; 0,5)
- (0,5; 0,5), (0,5; 1), (1; 1), (1; 0,5), (0,5; 0,5)
- (1,5; 0,5), (1,5; 1), (2; 1), (2; 0,5), (1,5; 0,5)

Теплохід

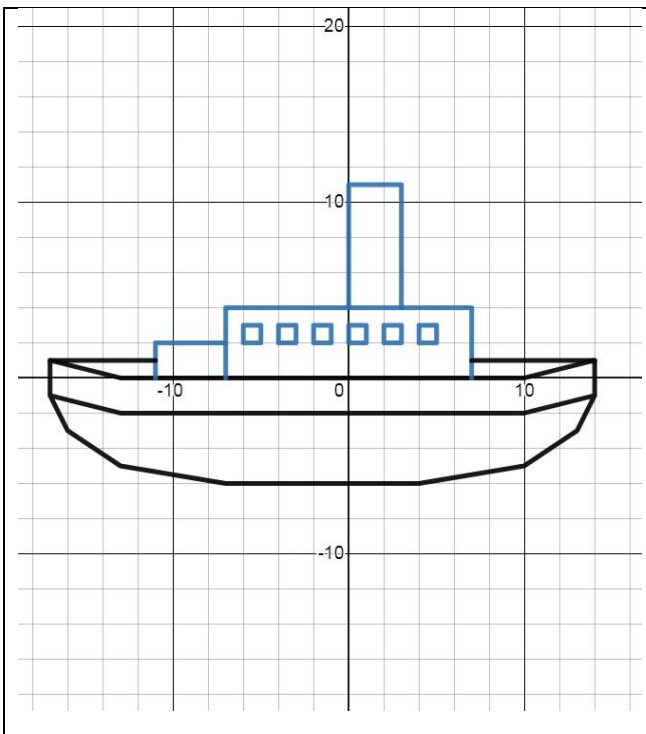

- (-17; -1), (-16; -3), (-13; -5), (-7; -6), (4; -6), (10; -5), (13; -3), (14; -1), (10; -2), (-13; -2), (-17; -1), (-17; 1), (-13; 0), (10; 0), (14; 1), (14; -1)
- (-7; 0), (-7; 4), (7; 4), (7; 0)
- (0; 4), (0; 11), (3; 11), (3; 4)
- (-7; 2), (-11; 2), (-11; 0)
- (-11; 1), (-17; 1)
- (7; 1), (14; 1)
- (5; 2), (5; 3), (4; 3), (4; 2), (5; 2)
- (3; 2), (3; 3), (2; 3), (2; 2), (3; 2)
- (1; 2), (1; 3), (0; 3), (0; 2), (1; 2)
- (-1; 2), (-1; 3), (-2; 3), (-2; 2), (-1; 2)
- (-3; 2), (-3; 3), (-4; 3), (-4; 2), (-3; 2)
- (-5; 2), (-5; 3), (-6; 3), (-6; 2), (-5; 2)

Слон 2

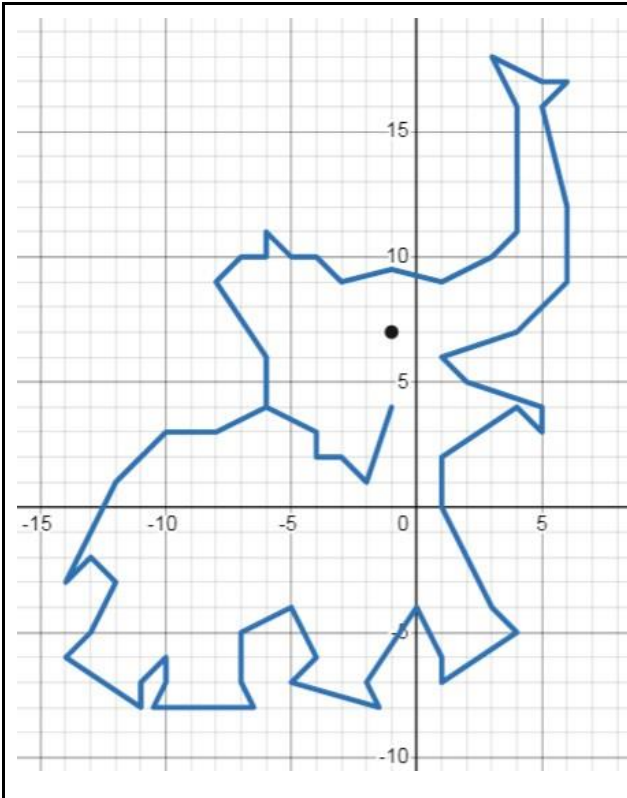

- (-1; 4), (-2; 1), (-3; 2), (-4; 2), (-4; 3), (-6; 4), (-6; 6), (-8; 9), (-7; 10), (-6; 10), (-6; 11), (-5; 10), (-4; 10), (-3; 9), (-1; 9,5), (1; 9), (3; 10), (4; 11), (4; 16), (3; 18), (5; 17), (6; 17), (5; 16), (6; 12), (6; 9), (4; 7), (1; 6), (2; 5), (5; 4), (5; 3), (4; 4), (1; 2), (1; 0), (3; -4), (4; -5), (1; -7), (1; -6), (0; -4), (-2; -7), (-1,5; -8), (-5; -7), (-4; -6), (-5; -4), (-7; -5), (-7; -7), (-6,5; -8), (-10,5; -8), (-10; -7), (-10; -6), (-11; -7), (-11; -8), (-14; -6), (-13; -5), (-12; -3), (-13; -2), (-14; -3), (-12; 1), (-10; 3), (-8; 3), (-6; 4)
- Око (-1; 7)

Страус

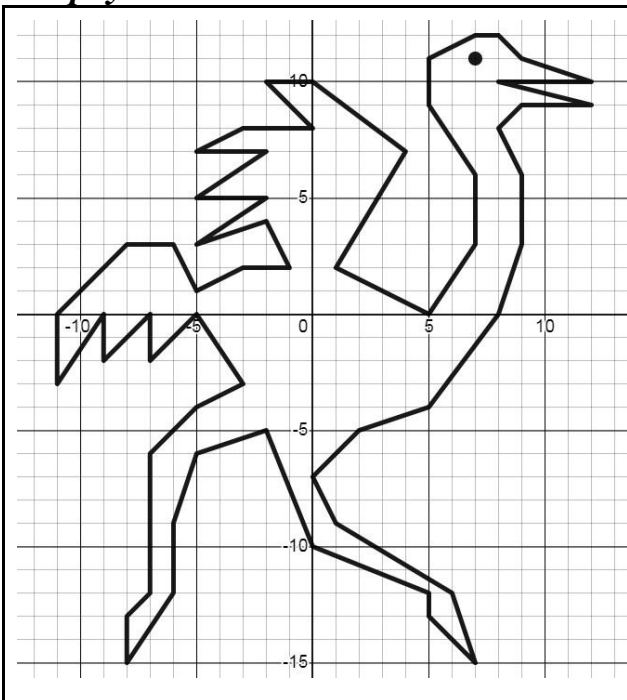

- (5; 0), (7; 3), (7; 6), (5; 9), (5; 11), (7; 12), (8; 12), (9; 11), (12; 10), (8; 10), (12; 9), (9; 9), (8; 8), (9; 6), (9; 3), (8; 0), (5; -4), (2; -5), (0; -7), (1; -9), (6; -12), (7; -15), (5; -13), (5; -12), (0; -10), (-2; -5), (-5; -6), (-6; -9), (-6; -12), (-8; -15), (-8; -13), (-7; -12), (-7; -6), (-5; -4), (-3; -3), (-5; 0), (-7; -2), (-7; 0), (-9; -2), (-9; 0), (-11; -3), (-11; 0), (-8; 3), (-6; 3), (-5; 1), (-3; 2), (-1; 2), (-2; 4), (-5; 3), (-2; 5), (-5; 5), (-2; 7), (-5; 7), (-3; 8), (0; 8), (-2; 10), (0; 10), (4; 7), (1; 2), (5; 0)
- Око (7; 11)

Собака 2

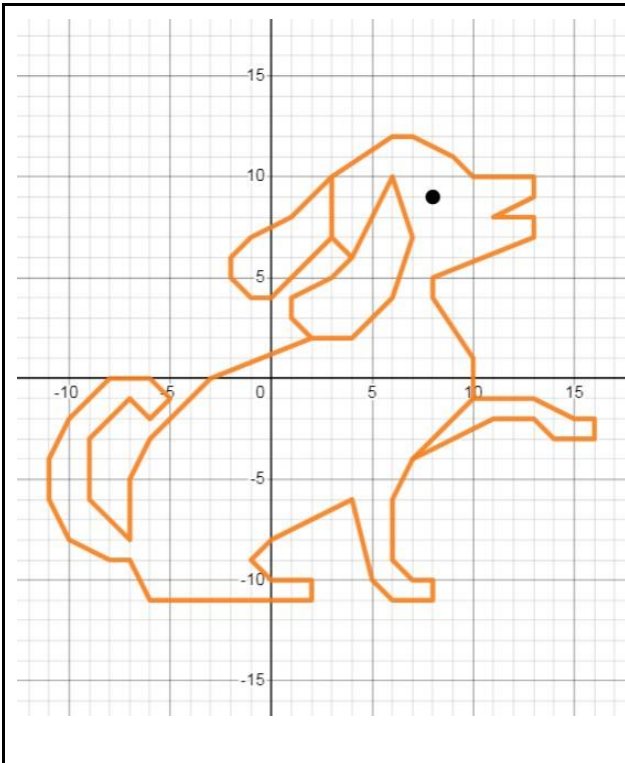

- (3; 10), (3; 7), (4; 6), (6; 10), (7; 7), (6; 4), (4; 2), (2; 2), (1; 3), (1; 4), (3; 5), (4; 6), (3; 7), (0; 4), (-1; 4), (-2; 5), (-2; 6), (-1; 7), (1; 8), (3; 10), (6; 12), (7; 12), (9; 11), (10; 10), (13; 10), (13; 9), (11; 8), (13; 8), (13; 7), (8; 5), (8; 4), (10; 1), (10; -1), (7; -4), (6; -6), (6; -9), (7; -10), (8; -10), (8; -11), (6; -11), (5; -10), (4; -6), (0; -8), (-1; -9), (0; -10), (2; -10), (2; -11), (-6; -11), (-7; -9), (-8; -9), (-10; -8), (-11; -6), (-11; -4), (-10; -2), (-8; 0), (-6; 0), (-5; -1), (-6; -2), (-7; -1), (-9; -3), (-9; -6), (-7; -8), (-7; -5), (-6; -3), (-3; 0), (2; 2)
- (10; -1), (13; -1), (15; -2), (16; -2), (16; -3), (14; -3), (13; -2), (11; -2), (7; -4)
- Око (8; 9)

Верблюд

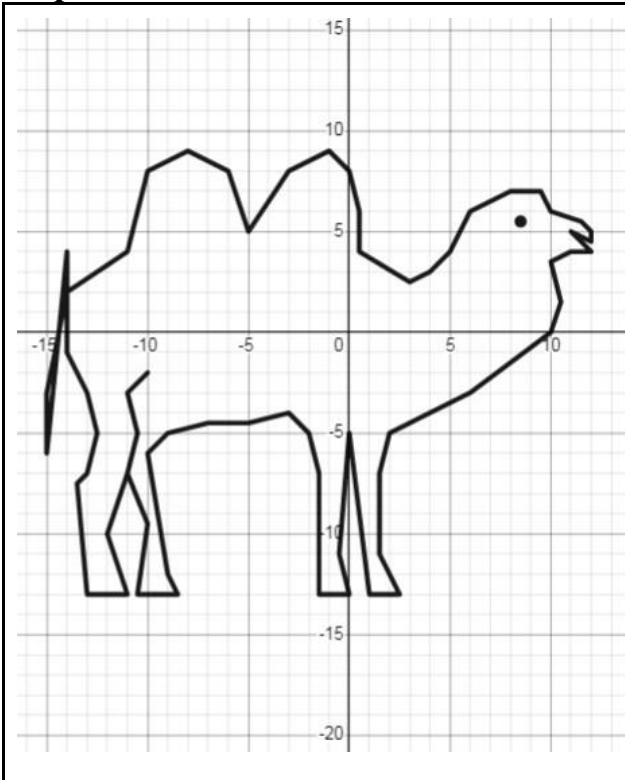

- (-10; -2), (-11; -3), (-10,5; -5), (-11; -7), (-12; -10), (-11; -13), (-13; -13), (-13,5; -7,5), (-13; -7), (-12,5; -5), (-13; -3), (-14; -1), (-14; 4), (-15; -6), (-15; -3), (-14; 2), (-11; 4), (-10; 8), (-8; 9), (-6; 8), (-5; 5), (-3; 8), (-1; 9), (0; 8), (0,5; 6), (0,5; 4), (3; 2,5), (4; 3), (5; 4), (6; 6), (8; 7), (9,5; 7), (10; 6), (11,5; 5,5), (12; 5), (12; 4,5), (11; 5), (12; 4), (11; 4), (10; 3,5), (10,5; 1,5), (10; 0), (6; -3), (2; -5), (1,5; -7), (1,5; -11), (2,5; -13), (1; -13), (0; -5), (-0,5; -11), (0; -13), (-1,5; -13), (-1,5; -7), (-2; -5), (-3; -4), (-5; -4,5), (-7; -4,5), (-9; -5), (-10; -6), (-9; -12), (-8,5; -13), (-10,5; -13), (-10; -9,5), (-11; -7).
- Око (8,5; 5,5)

Жаба

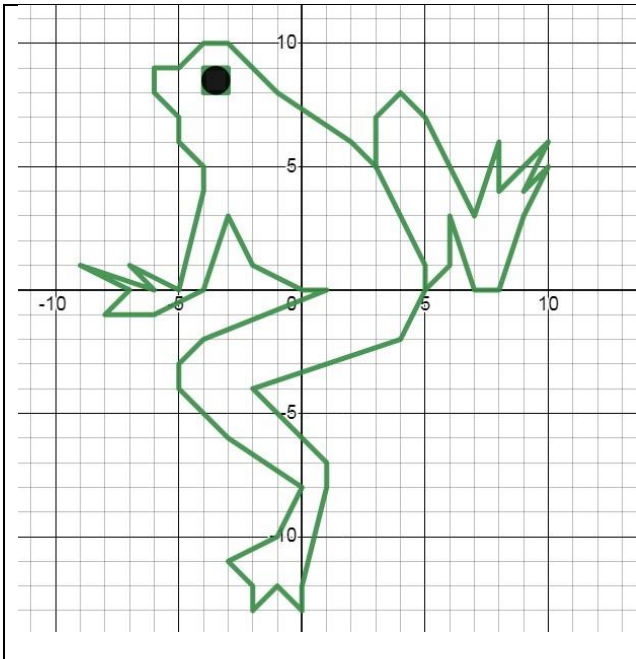

- (-5; 0), (-4; 4), (-4; 5), (-5; 6), (-5; 7), (-6; 8), (-6; 9), (-5; 9), (-4; 10), (-3; 10), (-1; 8), (2; 6), (3; 5), (5; 1), (5; 0), (4; -2), (-2; -4), (1; -7), (1; -8), (0; -12), (0; -13), (-1; -12), (-2; -13), (-2; -12), (-3; -11), (-1; -10), (0; -8), (-3; -6), (-5; -4), (-5; -3), (-4; -2), (1; 0), (0; 0), (-2; 1), (-3; 3), (-4; 0), (-6; -1), (-8; -1), (-7; 0), (-9; 1), (-6; 0), (-7; 1), (-5; 0)
- (3; 5), (3; 7), (4; 8), (5; 7), (7; 3), (8; 6), (8; 4), (10; 6), (9; 4), (10; 5), (9; 3), (8; 0), (7; 0), (6; 3), (6; 1), (5; 0)
- (-4; 8), (-4; 9), (-3; 9), (-3; 8), (-4; 8)
- (-3,5; 8,5)

Гриб

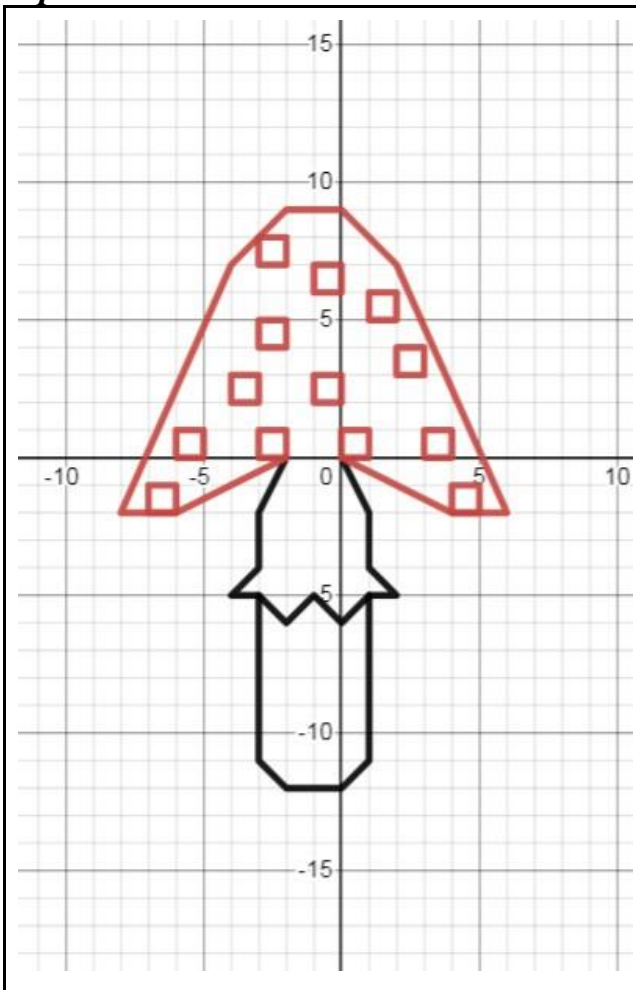

- (-2; 0), (-3; -2), (-3; -4), (-4; -5), (-3; -5), (-2; -6), (-1; -5), (0; -6), (1; -5), (2; -5), (1; -4), (1; -2), (0; 0)
- (-3; -5), (-3; -11), (-2; -12), (0; -12), (1; -11), (1; -5)
- (-2; 0), (-4; -1), (-6; -2), (-8; -2), (-4; 7), (-2; 9), (0; 9), (2; 7), (6; -2), (4; -2), (0; 0)
- (-5; 0), (-6; 0), (-6; 1), (-5; 1), (-5; 0)
- (-2; 0), (-3; 0), (-3; 1), (-2; 1), (-2; 0)
- (-3; 2), (-4; 2), (-4; 3), (-3; 3), (-3; 2)
- (0; 2), (-1; 2), (-1; 3), (0; 3), (0; 2)
- (-2; 4), (-3; 4), (-3; 5), (-2; 5), (-2; 4)
- (0; 6), (-1; 6), (-1; 7), (0; 7), (0; 6)
- (-2; 7), (-3; 7), (-3; 8), (-2; 8), (-2; 7)
- (2; 5), (1; 5), (1; 6), (2; 6), (2; 5)
- (3; 3), (2; 3), (2; 4), (3; 4), (3; 3)
- (1; 0), (0; 0), (0; 1), (1; 1), (1; 0)
- (3; 0), (3; 1), (4; 1), (4; 0), (3; 0)
- (-6; -1), (-6; -2), (-7; -2), (-7; -1), (-6; -1)
- (4; -1), (5; -1), (5; -2), (4; -2), (4; -1)

Понузай 2

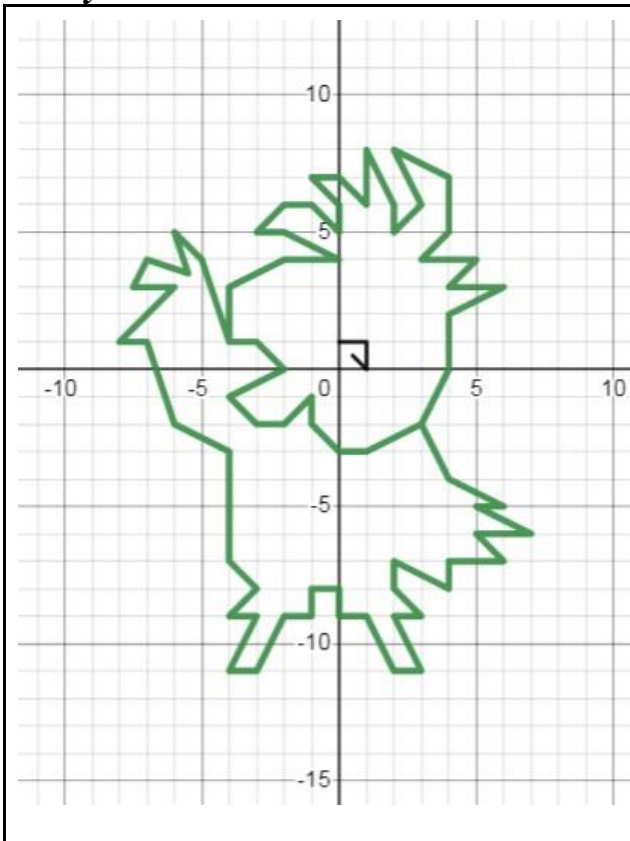

- $(-4; 1), (-3; 1), (-2; 0), (-4; -1), (-3; -2), (-2; -2), (-1; -1), (-1; -2), (0; -3), (1; -3), (3; -2), (4; 0), (4; 2), (6; 3), (4; 3), (5; 4), (3; 4), (4; 5), (4; 7), (2; 8), (3; 6), (2; 5), (2; 6), (1; 8), (1; 6), (0; 7), (-1; 7), (0; 6), (0; 5), (-1; 6), (-2; 6), (-3; 5), (-2; 5), (0; 4), (-2; 4), (-4; 3), (-4; 1), (-5; 4), (-6; 5), (-5,5; 3,5), (-7; 4), (-7,5; 3), (-6; 3), (-8; 1), (-7; 1), (-6; -2), (-4; -3), (-4; -7), (-3; -8), (-4; -9), (-3; -9), (-4; -11), (-3; -11), (-2; -9), (-1; -9), (-1; -8), (0; -8), (0; -9), (1; -9), (2; -11), (3; -11), (2; -9), (3; -9), (2; -8), (2; -7), (4; -8), (4; -7), (6; -7), (5; -6), (7; -6), (5; -5), (6; -5), (4; -4), (3; -2)$
- Око $(0; 1), (1; 1), (1; 0), (0,5; 0,5)$

Бегемот

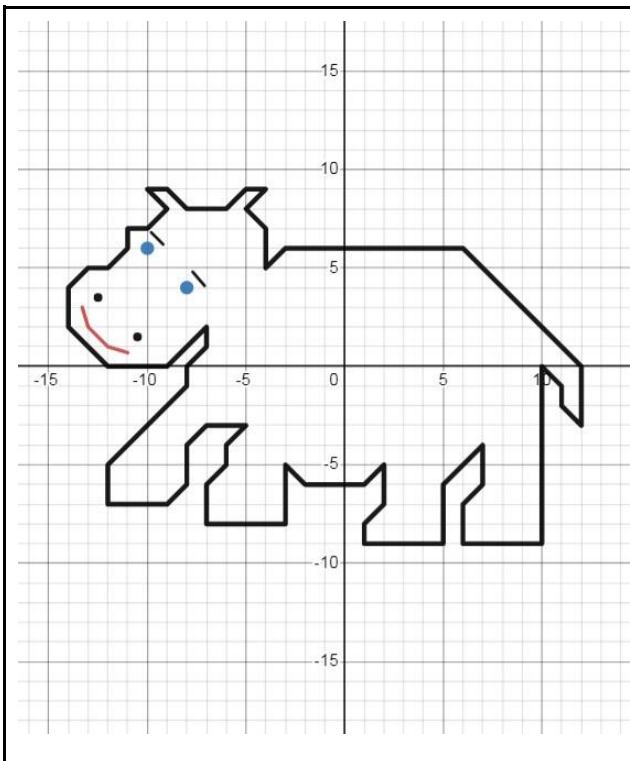

- $(-4; 5), (-4; 7), (-5; 8), (-4; 9), (-5; 9), (-6; 8), (-8; 8), (-9; 9), (-10; 9), (-9; 8), (-10; 7), (-11; 7), (-11; 6), (-12; 5), (-13; 5), (-14; 4), (-14; 2), (-12; 0), (-9; 0), (-7; 2), (-7; 1), (-8; 0), (-8; -1), (-12; -5), (-12; -7), (-9; -7), (-8; -6), (-8; -4), (-7; -3), (-5; -3), (-6; -4), (-6; -5), (-7; -6), (-7; -8), (-3; -8), (-3; -5), (-2; -6), (1; -6), (2; -5), (2; -7), (1; -8), (1; -9), (5; -9), (5; -6), (7; -4), (7; -6), (6; -7), (6; -9), (10; -9), (10; 0), (11; -1), (11; -2), (12; -3), (12; 0), (6; 6), (-3; 6), (-4; 5)$
- Очі $(-10; 6), (-8; 4)$
- $(-12,5; 3,5), (-10,5; 1,5)$
- $(-13,3; 3), (-13; 2), (-12; 1), (-11; 0,7)$
- $(-9,8; 6,8), (-9,2; 6,2)$
- $(-7,7; 4,8), (-7,1; 4,1)$

Лебідь

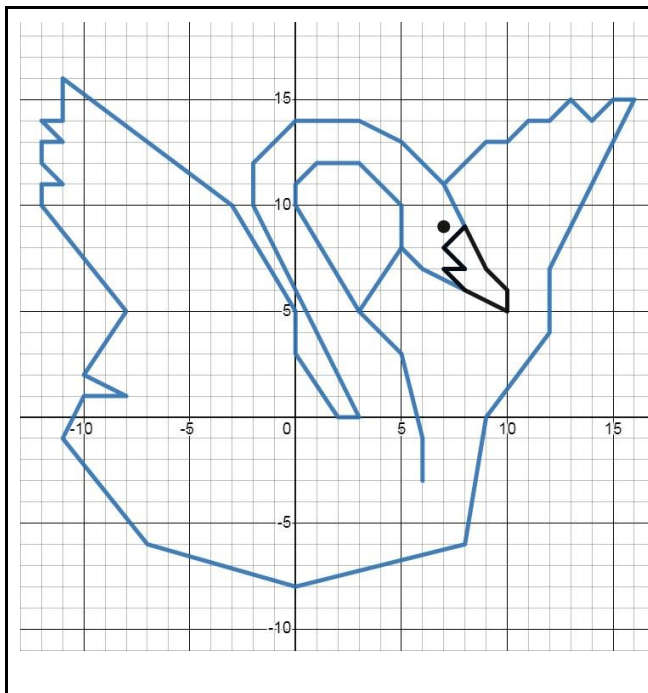

- (6; -3), (6; -1), (5; 3), (3; 5), (0; 10), (0; 11), (1; 12), (3; 12), (5; 10), (5; 8), (6; 7), (8; 6), (7; 7), (8; 7), (7; 8), (8; 9), (7; 11), (5; 13), (3; 14), (0; 14), (-2; 12), (-2; 10), (3; 0), (2; 0), (0; 3), (0; 5), (-3; 10), (-11; 16), (-11; 14), (-12; 14), (-11; 13), (-12; 13), (-12; 12), (-11; 11), (-12; 11), (-12; 10), (-8; 5), (-10; 2), (-8; 1), (-10; 1), (-11; -1), (-7; -6), (0; -8), (8; -6), (9; 0), (12; 4), (12; 7), (16; 15), (15; 15), (14; 14), (13; 15), (12; 14), (11; 14), (10; 13), (9; 13), (7; 11)
- (5; 8), (3; 5)
- (8; 9), (7; 8), (8; 7), (7; 7), (8; 6)
- Око (7; 9)

Роза

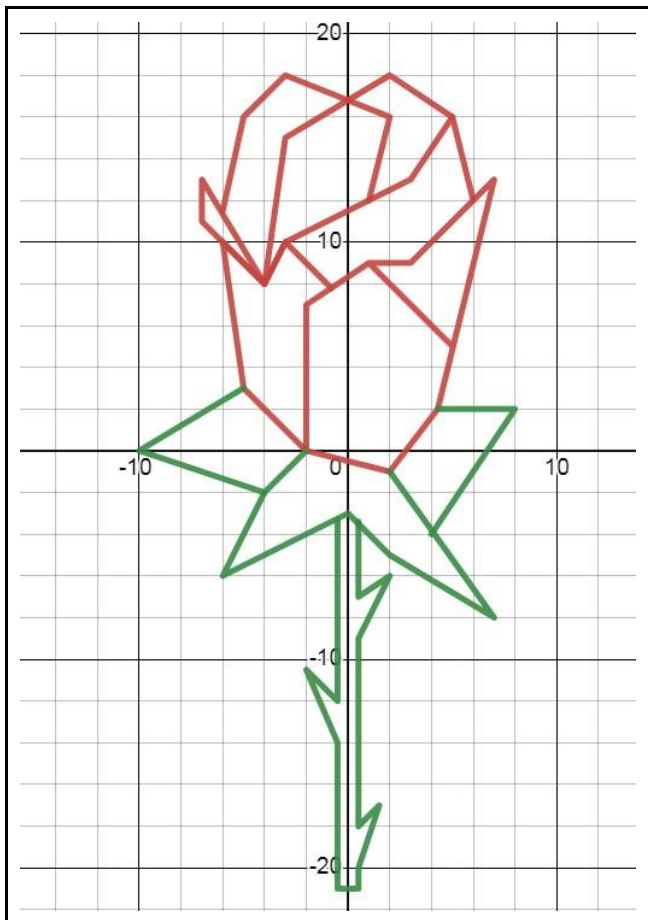

- (1; 9), (3; 9), (7; 13), (4,3; 2), (2; -1), (-2; 0), (-2; 7), (1; 9), (5; 5)
- (-2; 0), (-5; 3), (-6; 10), (-4; 8), (-3; 10), (-0,8; 7,8)
- (-4; 8), (-7; 13), (-7; 11), (-4; 8), (-3; 10), (3; 13), (5; 16), (6; 12)
- (-4; 8), (-3; 15), (2; 18), (5; 16)
- (1; 12), (2; 16), (-3; 18), (-5; 16), (-6; 11,5)
- (-2; 0), (-4; -2), (-6; -6), (0; -3), (2; -5), (7; -8), (2; -1)
- (-5; 3), (-10; 0), (-4; -2)
- (4,3; 2), (8; 2), (4; -4)
- (-0,5; -3,3), (-0,5; -12), (-2; -10,5), (-0,5; -14), (-0,5; -21), (0,5; -21), (0,5; -20), (1,5; -17), (0,5; -18), (0,5; -9), (2; -6), (0,5; -7), (0,5; -3,4)

Динозавр

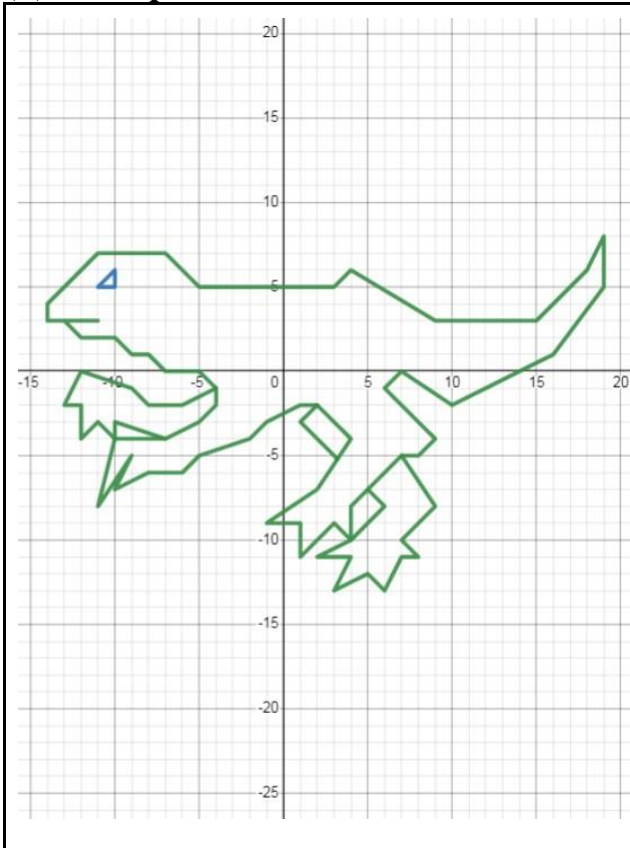

- (-5; 5), (-7; 7), (-11; 7), (-14; 4), (-14; 3), (-13; 3), (-11; 3), (-13; 3), (-12; 2), (-10; 2), (-9; 1), (-8; 1), (-7; 0), (-5; 0), (-4; -1), (-4; -2), (-5; -3), (-7; -4), (-10; -4), (-11; -8), (-9; -5), (-10; -7), (-8; -6), (-6; -6), (-5; -5), (-2; -4), (-1; -3), (1; -2), (2; -2), (4; -4), (2; -7), (-1; -9), (1; -9), (1; -11), (3; -9), (4; -10), (4; -8), (7; -5), (8; -5), (9; -4), (6; -1), (7; 0), (10; -2), (16; 1), (19; 5), (19; 8), (18; 6), (15; 3), (9; 3), (4; 6), (3; 5), (-5; 5)
- (-4; -1), (-6; -2), (-8; -2), (-9; -1), (-12; 0), (-13; -2), (-12; -2), (-12; -4), (-11; -3), (-10; -4), (-10; -3), (-7; -4)
- (2; -2), (1; -3), (3; 2; -5, 2)
- (5; -7), (6; -8), (4; -10), (2; -11), (4; -11), (3; -13), (5; -12), (6; -13), (7; -11), (8; -11), (7; -10), (9; -8), (7; -5)
- Око (-11; 5), (-10; 6), (-10; 5), (-11; 5)

Кішка

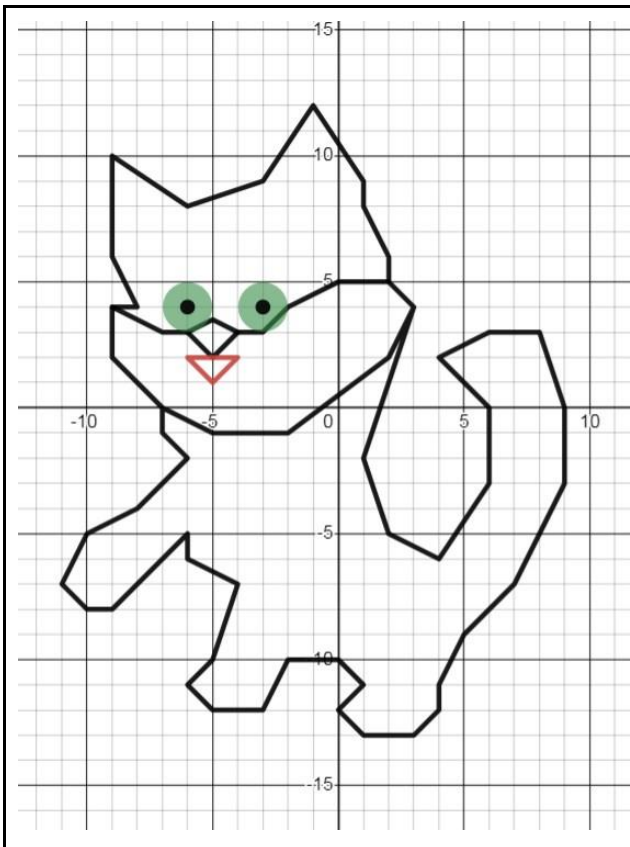

- (3; 4), (2; 5), (2; 6), (1; 8), (1; 9), (-1; 12), (-3; 9), (-6; 8), (-9; 10), (-9; 6), (-8; 4), (-9; 4), (-9; 2), (-7; 0), (-7; -1), (-6; -2), (-8; -4), (-10; -5), (-11; -7), (-10; -8), (-9; -8), (-6; -5), (-6; -6), (-4; -7), (-5; -10), (-6; -11), (-5; -12), (-3; -12), (-2; -10), (0; -10), (1; -11), (0; -12), (1; -13), (3; -13), (4; -12), (4; -11), (5; -9), (7; -7), (9; -3), (9; 0), (8; 3), (6; 3), (4; 2), (6; 0), (6; -3), (4; -6), (2; -5), (1; -2), (3; 4), (2; 2), (-2; -1), (-5; -1), (-7; 0)
- (-9; 4), (-7; 3), (-6; 3), (-5; 3.5), (-4; 3), (-3; 3), (-2; 4), (0; 5), (2; 5)
- (-6; 3), (-5; 2), (-4; 3)
- (-6; 2), (-4; 2), (-5; 1), (-6; 2)
- (-6; 4)
- (-3; 4)
- (-6; 4)
- (-3; 4)

Орел

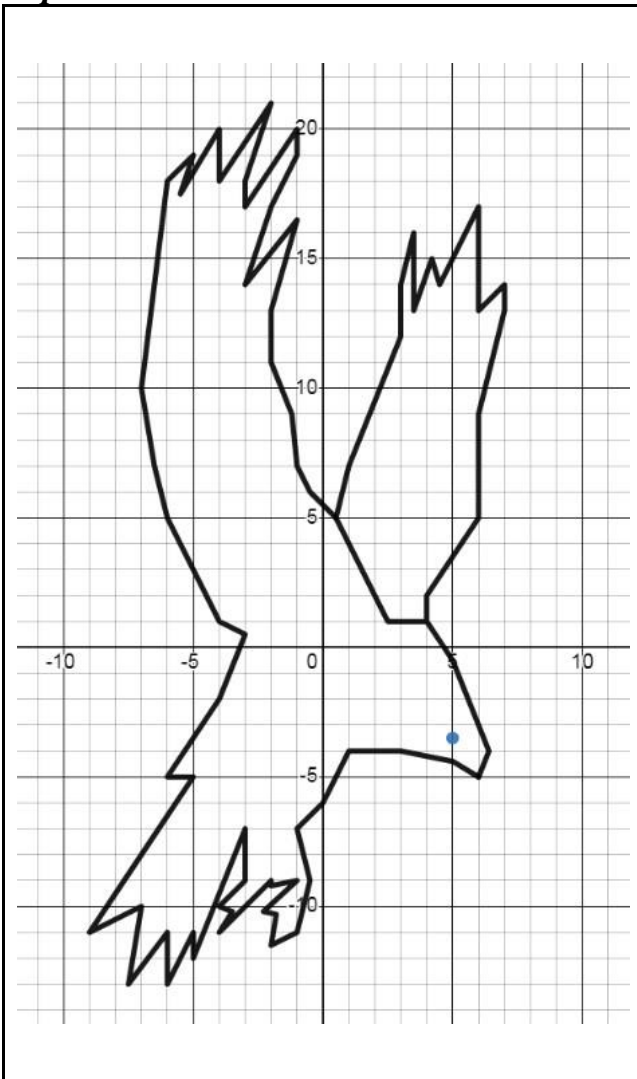

- (6; -5), (6,4; -4), (6; -3), (5; -0,5), (4; 1), (4; 2), (6; 5), (6; 7), (6; 9), (7; 13), (7; 14), (6; 13), (6;17), (4,5; 14), (4,2; 15), (3,5; 13), (3,5; 16), (3; 14), (3; 12), (1; 7), (0,5; 5), (1; 4), (2; 2), (2,5; 1), (4; 1)
- (0,5; 5), (-0,5; 6), (-1; 7), (-1,2; 9), (-2; 11), (-2; 13), (-1; 16,5), (-3; 14), (-2; 17), (-1; 19), (-1; 20), (-3; 17), (-3; 18), (-2; 21), (-4; 18), (-4; 20), (-5,5; 17,5), (-5; 19), (-6; 18), (-7; 10), (-6,5; 7), (-6; 5), (-5; 3), (-4; 1), (-3; 0,5), (-4; -2), (-6; -5), (-5; -5), (-7; -8), (-9; -11), (-7; -10), (-7,5; -13), (-6; -11), (-6; -13), (-5; -11), (-5; -12), (-3; -7), (-3; -9), (-4; -10), (-3,5; -10,2), (-4; -11), (-2; -9), (-2; -9,2), (-1; -9), (-2,3; -10,2), (-1,8; -10,3), (-2; -11,5), (-1; -11), (-0,5; -9), (-1; -7), (0; -6), (1; -4), (3; -4), (5; -4,4), (6; -5)
- Око: (5; -3,5)

Акула

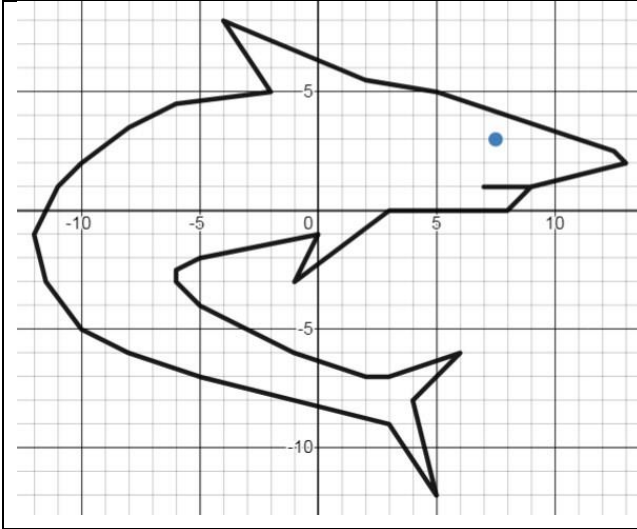

- (7; 1), (9; 1), (13; 2), (12,5; 2,5), (5; 5), (2; 5,5), (-4; 8), (-2; 5), (-6; 4,5), (-8; 3,5), (-10; 2), (-11; 1), (-12; -1), (-11,5; -3), (-10; -5), (-8; -6), (-5; -7), (-1; -8), (3; -9), (5; -12), (4; -8), (6; -6), (3; -7), (2; -7), (-1; -6), (-3; -5), (-5; -4), (-6; -3), (-6; -2,5), (-5; -2), (0; -1), (-1,-3), (3; 0), (8; 0), (9; 1)
- (7,5; 3)

Каченя

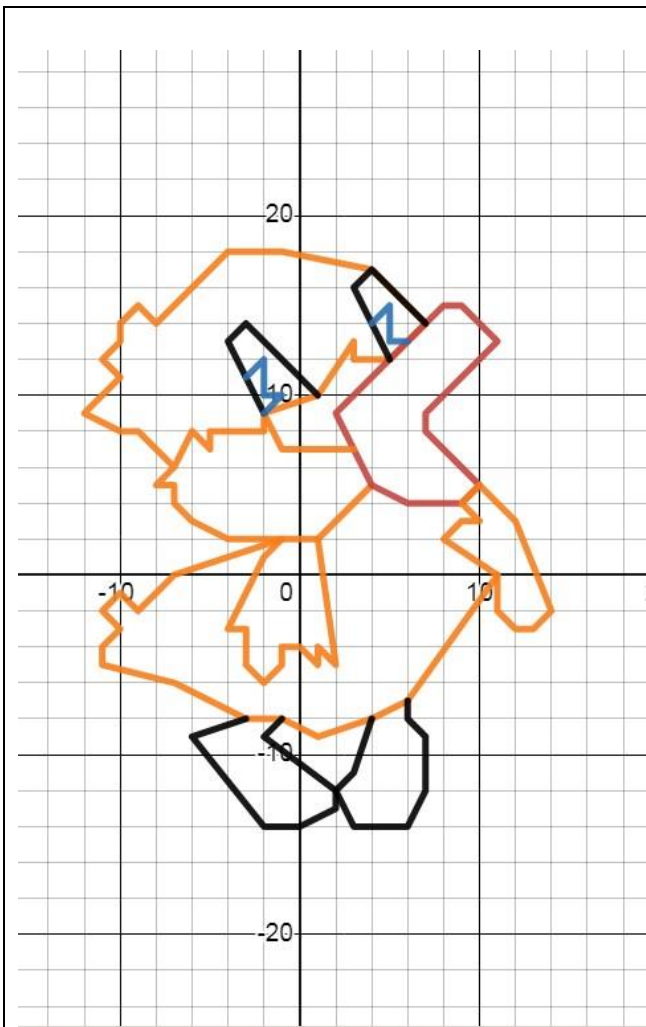

- (-7; 6), (-6; 8), (-5; 7), (-5; 8), (-2; 8), (-2; 9), (1; 10), (3; 13), (3; 12), (5; 12), (7; 14), (4; 17), (-1; 18), (-4; 18), (-8; 14), (-9; 15), (-10; 14), (-10; 13), (-11; 12), (-10; 11), (-12; 9), (-10; 8), (-9; 8), (-7; 6), (-8; 5), (-7; 5), (-7; 4), (-6; 3), (-4; 2), (1; 2), (4; 5)
- (4; 5), (2; 9), (8; 15), (9; 15), (11; 13), (7; 9), (7; 8), (10; 5), (9; 4), (6; 4), (4; 5)
- (3; 7), (-1; 7), (-2; 9)
- (-2; 9), (-4; 13), (-3; 14), (1; 10)
- (-3; 11), (-2; 12), (-2; 10), (-1; 10), (-2; 9)
- (5; 12), (3; 16), (4; 17), (7; 14)
- (4; 14), (5; 15), (5; 13), (6; 13)
- (-1; 2), (-7; 0), (-9; -2), (-10; -1), (-11; -2), (-10; -3), (-11; -4), (-11; -5), (-7; -6), (-3; -8), (-1; -8), (1; -9), (4; -8), (6; -7), (11; 0)
- (10; 5), (9; 4), (10; 3), (9; 3), (8; 2), (11; 0), (11; -2), (12; -3), (13; -3), (14; -2), (12; 3), (10; 5)
- (-1; 2), (-2; 1), (-4; -3), (-3; -3), (-3; -5), (-2; -6), (-1; -5), (-1; -4), (0; -4), (1; -5), (1; -4), (2; -5), (1; 2)
- (-3; -8), (-6; -9), (-2; -14), (0; -14), (2; -13), (2; -12), (-2; -9), (-1; -8)
- (4; -8), (3; -11), (2; -12), (3; -14), (6; -14), (7; -12), (7; -9), (6; -8), (6; -7)

Кінь 2

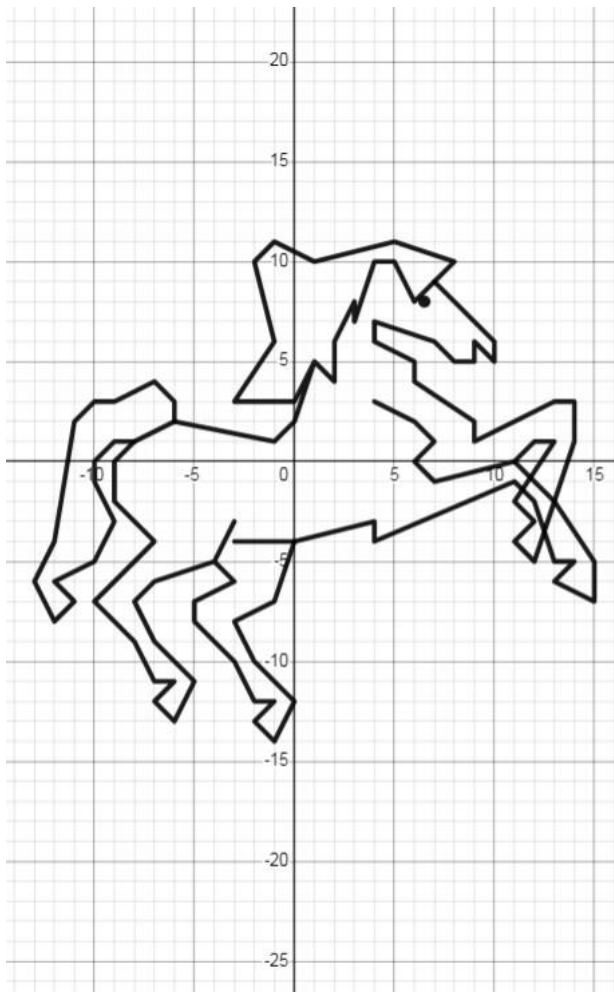

- (7; 9), (10; 6), (10; 5), (9; 6), (9; 5), (8; 5), (7; 6), (4; 7), (4; 6), (6; 5), (6; 4), (9; 2), (9; 1), (13; 3), (14; 3), (14; 1), (12; -5), (11; -4), (12; -3), (11; -2), (13; 1), (12; 1), (11; 0)
- (4; 3), (6; 2), (7; 1), (6; 0), (7; -1), (11; 0), (13; -2), (15; -5), (15; -7), (13; -6), (14; -5), (13; -5), (12; -2), (11; -1), (4; -4), (4; -3), (0; -4), (-3; -4)
- (0; -4), (-1; -7), (-3; -8), (-2; -10), (0; -12), (-1; -14), (-2; -13), (-1; -12), (-2; -12), (-3; -10), (-5; -8), (-5; -7), (-3; -6), (-4; -5), (-3; -3), (-4; -5), (-7; -6), (-8; -7), (-7; -9), (-5; -11), (-6; -13), (-7; -12), (-6; -11), (-7; -11), (-8; -9), (-10; -7), (-7; -4), (-9; -2), (-9; 0), (-8; 1), (-6; 2), (-1; 1), (0; 2), (1; 5), (2; 4), (2; 6), (3; 8), (3; 7), (4; 10), (5; 10), (6; 8), (8; 10), (5; 11), (1; 10), (-1; 11), (-2; 10), (-1; 6), (-3; 3), (0; 3), (1; 5)
- (-8; 1), (-9; 1), (-10; 0), (-10; -1), (-9; -3), (-10; -5), (-12; -6), (-11; -7), (-12; -8), (-13; -6), (-12; -4), (-11; 2), (-10; 3), (-9; 3), (-7; 4), (-6; 3), (-6; 2)
- Око (6,5; 8)

Конвалія

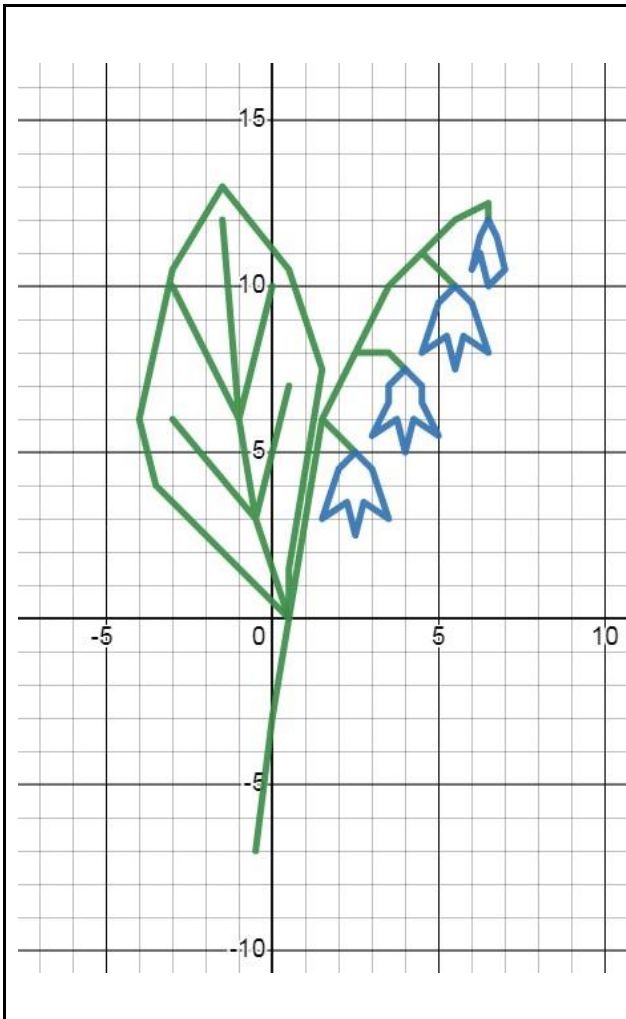

- (6,5; 12), (6,5; 12,5), (5,5; 12), (4,5; 11), (5,5; 10), (4,5; 11), (3,5; 10), (3; 9), (2,5; 8), (3,5; 8), (4; 7,5), (3,5; 8), (2,5; 8), (1,5; 6), (2,5; 5), (1,5; 6), (0,5; 0), (0,5; 1,5), (1,5; 7,5), (0,5; 10,5), (-1,5; 13), (-3; 10,5), (-4; 6), (-3,5; 4), (0,5; 0), (0; -3), (-0,5; -7)
- (0,5; 0), (-0,5; 3), (0,5; 7), (-0,5; 3), (-1; 6), (0; 10), (-1; 6), (-1,5; 12), (-1; 6), (-3; 10), (-1; 6), (-0,5; 3), (-3; 6)
- (6,5; 12), (6,75; 11,5), (7; 10,5), (6,5; 10), (6,25; 11), (6; 10,5), (6,25; 11,5), (6,5; 12)
- (5,5; 10), (6; 9,5), (6,5; 8), (5,75; 8,5), (5,5; 7,5), (5,25; 8,5), (4,5; 8), (5; 9,5), (5,5; 10)
- (4; 7,5), (4,5; 7), (4,5; 6,5), (5; 5,5), (4,25; 6), (4; 5), (3,75; 6), (3; 5,5), (3,5; 6,5), (3,5; 7), (4; 7,5)
- (2,5; 5), (3; 4,5), (3,5; 3), (2,75; 3,5), (2,5; 2,5), (2,25; 3,5), (1,5; 3), (2; 4,5), (2,5; 5)

Сова

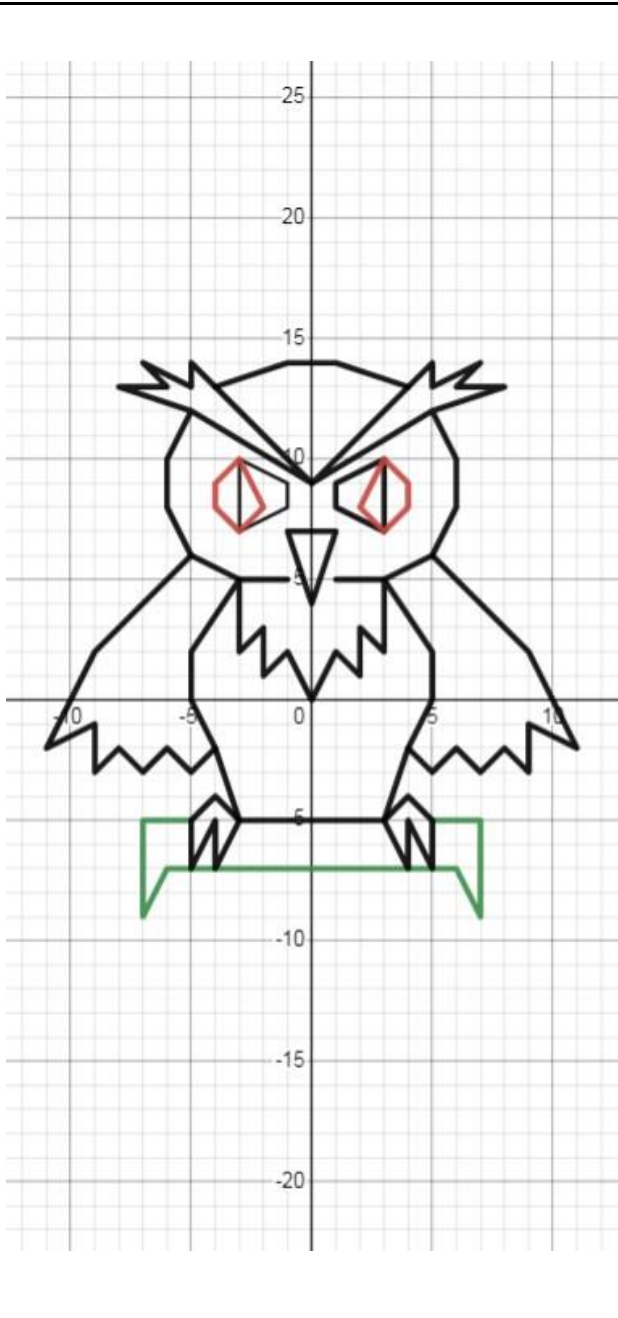

- (-1; 5), (-3; 5), (-5; 6), (-6; 8), (-6; 10), (-5; 12), (0; 9), (-5; 14), (-5; 13), (-7; 14), (-6; 13), (-8; 13), (-5; 12)
- (1; 5), (3; 5), (5; 6), (6; 8), (6; 10), (5; 12), (0; 9), (5; 14), (5; 13), (7; 14), (6; 13), (8; 13), (5; 12)
- (-4; 13), (-1; 14), (1; 14), (4; 13)
- (-1; 7), (0; 4), (1; 7), (-1; 7)
- (-3; 10), (-3; 7), (-1; 8), (-1; 9), (-3; 10)
- (-3; 10), (-4; 9), (-4; 8), (-3; 7), (-2; 8), (-3; 10)
- (3; 10), (3; 7), (1; 8), (1; 9), (3; 10)
- (3; 10), (4; 9), (4; 8), (3; 7), (2; 8), (3; 10)
- (-3; 5), (-5; 2), (-5; 0), (-4; -2), (-3; -5), (3; -5), (4; -2), (5; 0), (5; 2), (3; 5), (3; 2), (2; 3), (2; 1), (1; 2), (0; 0), (-1; 2), (-2; 1), (-2; 3), (-3; 2), (-3; 5)
- (-5; 6), (-9; 2), (-11; -2), (-9; -1), (-9; -3), (-8; -2), (-7; -3), (-6; -2), (-5; -3), (-4; -2)
- (5; 6), (9; 2), (11; -2), (9; -1), (9; -3), (8; -2), (7; -3), (6; -2), (5; -3), (4; -2)
- (-5; -5), (-7; -5), (-7; -9), (-6; -7), (6; -7), (7; -9), (7; -5), (5; -5)
- (-5; -5), (-5; -7), (-4; -5), (-4; -7), (-3; -5), (-4; -4), (-5; -5)
- (5; -5), (5; -7), (4; -5), (4; -7), (3; -5), (4; -4), (5; -5)

Сніговик

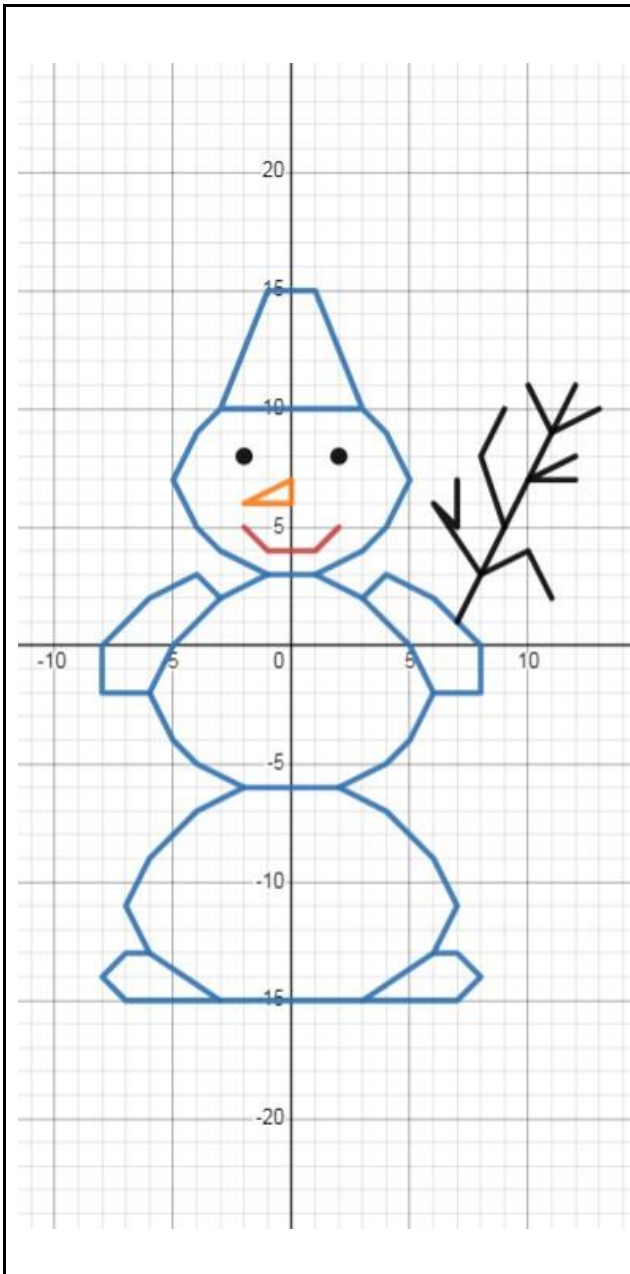

- (-3; 10), (-1; 15), (1; 15), (3; 10), (4; 9), (5; 7), (4; 5), (3; 4), (1; 3), (-1; 3), (-3; 4), (-4; 5), (-5; 7), (-4; 9), (-3; 10), (3; 10)
- (1; 3), (3; 2), (5; 0), (6; -2), (5; -4), (4; -5), (2; -6), (-2; -6), (-4; -5), (-5; -4), (-6; -2), (-5; 0), (-3; 2), (-1; 3)
- (-3; 2), (-4; 3), (-6; 2), (-8; 0), (-8; -2), (-6; -2)
- (3; 2), (4; 3), (6; 2), (8; 0), (8; -2), (6; -2)
- (2; -6), (4; -7), (6; -9), (7; -11), (6; -13), (3; -15), (-3; -15), (-6; -13), (-7; -11), (-6; -9), (-4; -7), (-2; -6)
- (-6; -13), (-7; -13), (-8; -14), (-7; -15), (-3; -15)
- (6; -13), (7; -13), (8; -14), (7; -15), (3; -15)
- (7; 1), (12; 11)
- (10; 11), (11; 9), (13; 10)
- (12; 8), (10; 7), (12; 7)
- (9; 10), (8; 8), (9; 5)
- (7; 7), (7; 5), (6; 6), (8; 3), (10; 4), (11; 2)
- (-2; 5), (-1; 4), (1; 4), (2; 5)
- (0; 7), (-2; 6), (0; 6), (0; 7)
- (-2; 8)
- (2; 8)

Космонавт

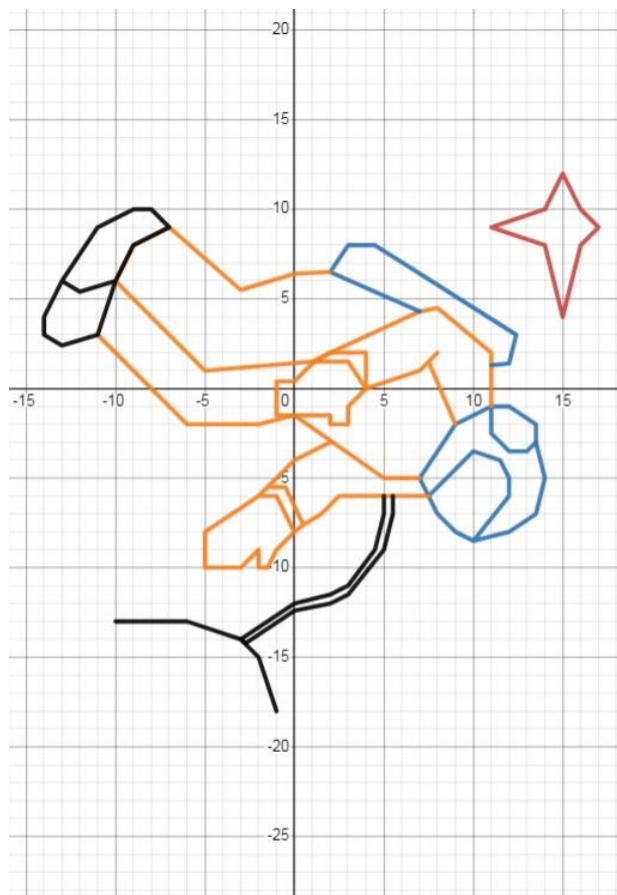

- (10; -8,5), (9; -8), (8; -7), (7; -5), (9; -2), (11; -1), (12; -1), (13,5; -2), (13,5; -3), (14, -5), (13,5; -7), (12; -8), (10; -8,5), (12; -6), (12; -5), (11,5; -4), (10; -3,5), (7,5; -6)
- (11; -1), (11; -2,5), (12; -3,5), (13; -3,5), (13,5; -3)
- (11; -1), (11; 2), (8; 4,5), (7; 4,3), (2; 2), (1; 1,4), (0; 0,4), (-1; 0,4), (-1; -1,5), (2; -1,5), (2; -2), (3; -2), (3; -1), (4; 0), (7; 1), (8; 2), (7,5; 1,5), (9; -2)
- (4; 0), (4; 2), (2; 2), (1; 1,5), (3; 1,5), (4; 0)
- (7; 4,3), (2; 6,5), (3; 8), (4,5; 8), (12,4; 3), (12; 1,4), (11; 1,3)
- (2; 6,5), (0; 6,4), (-3; 5,5), (-7; 9), (-9; 8), (-10; 6), (-5; 1), (1; 1,5)
- (-11; 3), (-6; -2), (-2; -2), (0; -1,5), (5; -5), (7; -5)
- (-10; 6), (-11; 3), (-13; 2,4), (-14; 3), (-14; 4), (-13; 6), (-11; 9), (-9; 10), (-8; 10), (-7; 9), (-9; 8), (-10; 6), (-12; 5,4), (-13; 6)
- (2; -3), (0; -4), (-2; -6), (-5; -8), (-5; -10), (-3; -10), (-2; -9), (-2; -10), (-1,5; -10), (-1; -9), (0; -8), (-1; -6), (-2; -6), (-1,5; -5,5), (-0,5; -5,5), (0,5; -7,6), (0; -8), (0,5; -7,6), (1,5; -7), (2,5; -6), (7,5; -6)
- (15; 4), (16; 8), (17; 9), (16; 10), (15; 12), (14; 10), (11; 9), (14; 8), (15; 4)
- (5; -6), (5; -7), (4,5; -9), (3; -11), (2; -11,5), (0; -12), (-3; -14), (-2,7; -14,2), (0; -12,4), (2; -12), (3; -11,5), (5; -9), (5,5; -7), (5,5; -6)
- (-10; -13), (-6; -13), (-3; -14), (-2; -15), (-1; -18)

Ведмідь

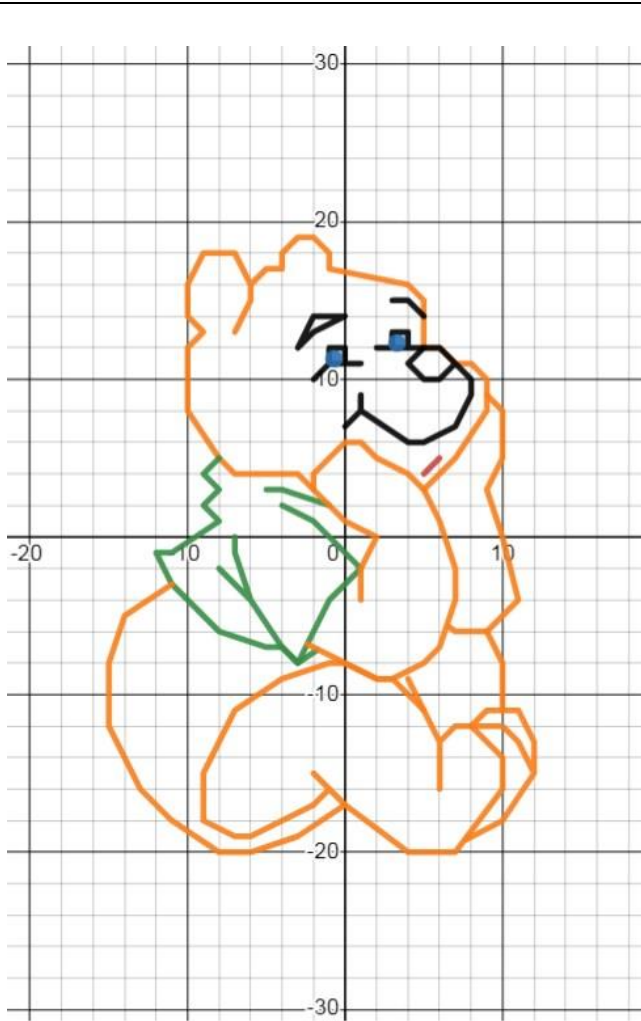

- (5; 3), (7; 5), (9; 8), (9; 10), (8; 11), (7; 11), (6; 12), (5; 12), (5; 15), (4; 16), (-1; 17), (-1; 18), (-2; 19), (-3; 19), (-4; 18), (-4; 17), (-5; 17), (-6; 16), (-6; 15), (-7; 13), (-6; 15), (-6; 16), (-7; 18), (-9; 18), (-10; 16), (-10; 14), (-9; 13), (-10; 12), (-10; 8), (-8; 5), (-7; 4), (-3; 4), (-2; 3)
- (0; 7), (1; 8), (1; 9), (1; 8), (4; 6), (5; 6), (7; 7), (8; 9), (8; 10), (6; 12), (5; 12), (4; 11), (5; 10), (6; 10), (7; 11)
- (2; 12), (5; 12), (4; 12), (4; 13), (3; 13), (3; 12)
- (5; 14), (4; 15), (3; 15)
- (1; 11), (-1; 11), (-2; 10), (-1,11), (-1; 12), (0; 12), (0; 11)
- (-3; 12), (-2; 13), (0; 14), (-2; 14), (-3; 12)
- (-8; 5), (-9; 4), (-8; 3), (-9; 2), (-8; 1), (-11; -1), (-12; -1), (-11; -3), (-8; -6), (-5; -7), (-4; -7), (-3; -8), (-1,8; -7,2)
- (-7; 0), (-7; -1), (-6; -4), (-8;-2), (-6; -4), (-4; -7), (-3; -8), (-2; -6), (-1; -4), (1;-2), (-2; 1), (-4; 2)
- (-1; 2), (-4; 3), (-5; 3)
- (-2,4; -6,8), (-2; -7), (0; -8), (2; -9), (3; -9), (5; -8), (6; -7), (7; -4), (7; -2), (6; 1), (5; 3), (4; 4), (2; 5), (1; 6), (0; 6), (-2; 4), (-2; 3), (-1; 2), (0; 1), (2; 0), (1; -2), (1; -4)
- (6,6; -5,7), (7; -6), (9; -6), (11; -4), (10; 0), (9; 3), (10; 5), (10; 8), (9; 9)
- (-11; -3), (-14; -5), (-15; -8), (-15; -12), (-13; -16), (-11; -18), (-8; -20), (-6; -20), (-3; -19), (0; -17)
- (-1; -16), (-2; -17), (-6; -19), (-7; -19), (-9; -18), (-9; -15), (-7; -11), (-4; -9), (-1; -8), (0; -8), (2; -9), (3; -9), (5; -11), (6; -13), (6; -16), (6; -13), (7; -12), (8; -12), (10; -14), (10; -16), (7; -20), (4; -20), (0; -17), (-2; -15)
- (7,7; -19,2), (10; -18), (12; -15), (12; -13), (11; -11), (9; -11), (8; -12), (10; -12), (11; -13), (12; -15)

- (9; -6), (10; -8), (10; -11)
- (4; -9), (5; -11)
- (3,3; 12,3)
- (-0,7; 11,3)
- (5; 4), (6; 5)

Машина 2

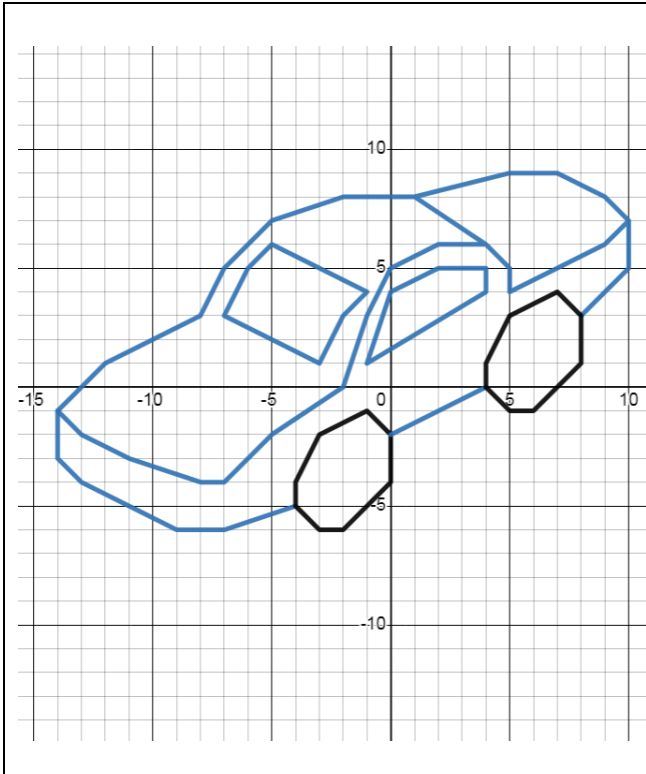

- (1; 8), (4; 6), (2; 6), (0; 5), (-1; 3), (-2; 0), (-5; -2), (-7; -4), (-8; -4), (-11; -3), (-13; -2), (-14; -1), (-12; 1), (-8; 3), (-7; 5), (-5; 7), (-2; 8), (1; 8), (5; 9), (7; 9), (9; 8), (10; 7), (10; 5), (8; 3), (10; 5), (10; 7), (9; 6), (5; 4), (5; 5), (4; 6)
- (-1; 1), (0; 4), (2; 5), (4; 5), (4; 4), (-1; 1)
- (-3; 1), (-7; 3), (-6; 5), (-5; 6), (-1; 4), (-2; 3), (-3; 1)
- (-14; -1), (-14; -3), (-13; -4), (-9; -6), (-7; -6), (-4; -5)
- (-4; -5), (-3; -6), (-2; -6), (0; -4), (0; -2), (-1; -1), (-3; -2), (-4; -4), (-4; -5)
- (0; -2), (4; 0)
- (4; 0), (4; 1), (5; 3), (7; 4), (8; 3), (8; 1), (6; -1), (5; -1), (4; 0)

СПИСОК ВИКОРИСТАНИХ ДЖЕРЕЛ

1. Desmos Graphing Calculator. URL: <https://www.desmos.com/calculator>
2. Керівництво користувача Desmos. URL: https://desmos.s3.amazonaws.com/Desmos_User_Guide.pdf
3. Ярова А.М. Малюємо по координатах. URL: <https://vseosvita.ua/library/50-kartok-maluemo-po-koordinatah-252527.html>
4. Максимович Є.М. Дидактичний матеріал з теми «Координатна площина» з математики 6 клас «Малюємо за координатами». URL: <https://vseosvita.ua/library/didacticnij-material-z-temi-koordinatna-plosina-z-matematiki-6-klas-maluemo-za-koordinatami-5320.html>
5. Наливайко А.Ю. Малюнки в координатах (добірка шаблонів із завданнями). URL: <https://vseosvita.ua/library/malunki-v-koordinatah-dobirka-sabloniv-iz-zavdannami-185187.html>
6. Блог учителя Лучко Тетяни. Світ математики. URL: http://luchko486.blogspot.com/p/blog-page_44.html
7. Харківець В.В. Практичні завдання з теми «Координатна площина» 6 клас. URL: <https://naurok.com.ua/praktichny-zavdannya-z-temi-koordinatna-ploschina-6-klas-239921.html>
8. Амеліна Л.І. Дидактичний матеріал з теми «Координатна площина» 6 клас. URL: <https://naurok.com.ua/didaktichnij-material-z-temi-koordinatna-ploschina-89383.html>
9. Чиновата З.А. Координатна площина. Творчість і фантазія учнів. URL: <https://botana.biz/prepod/matematika/ookgigvb.html>

Видання підготовлено до друку та віддруковано
редакційно-видавничим відділом КНЗ «ЧОПОПП ЧОР»
Зам. № 1680 Тираж 100 пр.
18003, Черкаси, вул. Бидгощська, 38/1